

DIVISION DE EDUCACION CONTINUA
CURSOS ABIERTOS
METODOS MODERNOS DE POSICIONAMIENTO EN GEODESIA
 13 y 14 de mayo de 1994.

FECHA	HORARIO	TEMA	PROFESOR
Viernes 13	9:00 a 9:50 hrs.	Introducción al Curso	Dr. Galo Carrera Hurtado
	10:00 a 12:50 hrs.	Introducción al estudio del sistema de posicionamiento global	
	15:00 a 15:50 hrs.	La AIG y el servicio GPS de geodinámica.	
	16:00 a 16:50 hrs.	Sistemas de control activo: El caso Canadiense.	
	17:00 a 18:50 hrs.	Métodos de levantamiento geodesico RPS	
Sábado 14	9:00 a 9:50 hrs.	Estrategias de optimización RPS.	
	10:00 a 11:50 hrs.	Introducción a RPS con la carta electrónica de navegación y sistemas geográficos de información.	
	12:00 a 12:50 hrs.	Otros sistemas de posicionamiento y panel de preguntas y respuestas.	

DIVISION DE EDUCACION CONTINUA
CURSOS ABIERTOS
METODOS MODERNOS DE POSICIONAMIENTO EN GEODESIA
13 y 14 de mayo de 1994.
DIRECTORIO DE PROFESORES

Dr. Galo Carrera Hurtado
Presidente de Geometrix Inc.
Geometrix Inc.
Datmouth, NS, Canadá
Tel. (902) 466 36 78

EVALUACION DEL PERSONAL DOCENTE

CURSO: Métodos modernos de posicionamiento en geodesia.

FECHA: 13 y 14 de mayo de 1994.

		DOMINIO DEL TEMA	EFICIENCIA EN EL USO DE AYUDAS AUDIOVISUALES	MANTENIMIENTO DEL INTERES (COMUNICACION CON LOS ASISTENTES, AMENIDAD, FACILIDAD DE EXPRESION)	PUNTUALIDAD	
CONFERENCISTA						
1	Dr. Galo Carrera Hurtado					
ESCALA DE EVALUACION: 1 a 10						

EVALUACION DE LA ENSEÑANZA

SU EVALUACION SINCERA NOS AYUDARA A MEJORAR LOS PROGRAMAS POSTERIORES QUE DISEÑAREMOS PARA USTED.

Métodos modernos de posicionamiento en Geodesia.

13 y 14 de mayo de 1994.

TEMA		ORGANIZACION Y DESARROLLO DEL TEMA	GRADO DE PROFUNDIDAD LOGRADO EN EL TEMA	GRADO DE ACTUALIZACION LOGRADO EN EL TEMA	UTILIDAD PRACTICA DEL TEMA
1	Introducción al Curso				
2	Introducción al estudio del sistema de posicionamiento global.				
3	La AIG y el servicio GPS de Geodimica.				
4	Sistemas de control activo: El caso Canadiense.				
5	Métodos de levantamiento geodesico RPS				
6	Estrategias de optimización RPS.				
7	Introducción a RPS con la carta electrónica de navegación y sistemas geográficos de información				
8	Otros sistemas de posicionamiento y panel de preguntas y respuestas.				
ESCALA DE EVALUACION: 1 a 10					

EVALUACION DEL CURSO

C O N C E P T O		
1.	APLICACION INMEDIATA DE LOS CONCEPTOS EXPUESTOS	
2.	CLARIDAD CON QUE SE EXPUSIERON LOS TEMAS	
3.	GRADO DE ACTUALIZACION LOGRADO EN EL CURSO	
4.	CUMPLIMIENTO DE LOS OBJETIVOS DEL CURSO	
5.	CONTINUIDAD EN LOS TEMAS DEL CURSO	
6.	CALIDAD DE LAS NOTAS DEL CURSO	
7.	GRADO DE MOTIVACION LOGRADO EN EL CURSO	
EVALUACION TOTAL		

ESCALA DE EVALUACION: 1 A 10

1.- ¿Qué le pareció el ambiente en la División de Educación Continua?

MUY AGRADABLE

AGRADABLE

DESAGRADABLE

2.- Medio de comunicación por el que se enteró del curso:

PERIODICO EXCELSIOR
ANUNCIO TITULADO DI
VISION DE EDUCACION
CONTINUA

PERIODICO NOVEDADES
ANUNCIO TITULADO DI
VISION DE EDUCACION
CONTINUA

FOLLETO DEL CURSO

CARTEL MENSUAL

RADIO UNIVERSIDAD

COMUNICACION CARTA,
TELEFONO, VERBAL, ETC.

REVISTAS TECNICAS

FOLLETO ANUAL

CARTELERA UNAM "LOS
UNIVERSITARIOS HOY"

GACETA
UNAM

3.- Medio de transporte utilizado para venir al Palacio de Minería

AUTOMOVIL
PARTICULAR

OTRO MEDIO

4.- ¿Qué cambios haría en el programa para tratar de perfeccionar el curso?

5.- ¿Recomendaría el curso a otras personas?

SI

NO

6.- ¿Qué periódico lee con mayor frecuencia?

7.- ¿Qué cursos le gustaría que ofreciera la División de Educación Continua?

8.- La coordinación académica fué:

EXCELENTE

BUENA

REGULAR

MALA

9.- Si está interesado en tomar algún curso INTENSIVO ¿Cuál es el horario más conveniente para usted?

LUNES A VIERNES
DE 9 a 13 H. Y
DE 14 a 18 H.
(CON COMIDA)

LUNES A VIERNES
DE 17 a 21 H.

LUNES A MIERCOLES
Y VIERNES DE
18 a 21 H.

MARTES Y JUEVES
DE 18 A 21 H.

VIERNES DE 17 a 21 H.
SABADOS DE 9 a 14 H.

VIERNES DE 17 A 21 H.
SABADOS DE 9 a 13 H.
DE 14 a 18 H.

OTRO

10.- ¿Qué servicios adicionales desearía que tuviere la División de Educación Continua, para los asistentes?

11.- Otras sugerencias:

NOMBRE DEL CURSO _____

FECHA DEL CURSO _____

* C O M E N T A R I O S *

Lined area for comments, consisting of approximately 35 horizontal lines.



DIVISION DE EDUCACION CONTINUA
CURSOS ABIERTOS

METODOS MODERNOS DE POSICIONAMIENTO EN GEODESIA

13 y 14 de mayo de 1994.

DIRECTORIO DE ASISTENTES.

1. Ing. Héctor Aguilar Martínez
Supervisor de Brigadas
Sria. de Com. y Transportes.
Altadena 23
Col. Nápoles
03810 México, D.F.
Tel. 687 61 99
2. Ing. José Luis Alvarez Carbajal
Jefe de oficina
Com. Fed. de Electricidad
Av. San Rafael Santa Cecilia 212-B
Col. Sta. Cecilia
Tlalnepntla, Edo. de México
Tel. 361 06 65
3. Ing. Manuel de Jesús Cancino Archila
Especialista técnico "B" N-37
Pemex
Marina Nacional 329
Col. Anáhuac
11311 México, D.F.
Tel. 593 46 24
4. Elpidio Cruz Fuentes
Supervisor de brigadas
Sria. de Com. y Transportes
Altadena 23 piso 6
Col. Nápoles
03810 México, D.F.
Tel. 687 61 99
5. Top. Arturo García Hernández
Topógrafo
Com. Fed. de Electricidad
San Rafael Sta. Cecilia 112-B
Tlalnepantla, Edo. de México
Tel. 310 28 64
6. Fernando García Maturano
Jefe de departamento
Com. Fed. de Electricidad
Rodano 14
Col. Cuauhtémoc
06500 México, D.F.
Tel. 310 28 60
7. Ing. Jesús Juárez Martínez
Coordinador de brigadas
INEGI
Carretera México-Pachuca Edif. Márquez
Plaza Perisur
Pachuca, Hidalgo
Tel. 1 08 44
8. Gabriel Márquez Frías
Ingeniero (depto. proyectos infraestructura)
Ferrocarriles Nacionales de México
Av. Jesús García 140
Col. Buenavista
Del. Cuauhtémoc, México, D.F.
Tel. 547 61 67
9. José Luis Mendoza Mendoza
Perfto minero divisional
Servs. Industriales Peñoles, S.A.C.V.
Río de la plata 48 piso 12
Col. Cuauhtémoc
06500 México, D.F.
Tel. 286 81 33
10. Abelardo Mendieta Trejo
Responsable de brigada
INEGI
Pachuga, Hidalgo, Eje Ixmiquilpan, Hgo.
Felipe Angeles y Carr. México-Laredo
42300 Pachuca, Hidalgo
Tel. 92 772 305 18
11. Ing. Héctor Nolasco Chávez
Técnico académico asociado C
Instituto de geofísica, UNAM
Cto. Exterior zona de institutos
Ciudad Universitaria
04510 México, D.F.
Tel. 622 41 19
12. Ing. Ignacio Ortega Guerrero
Jefe del área de topografía lezgo
Com. Fed. de Electricidad
Av. Central
Col. Vista Hermosa
Boca del Río, Veracruz
Tel. 21 00 30

13. José Alejandro Ramírez Cantón
Gerente General
Azimut, S.A. C.V.
Repúblicas 105-108
Col. Portales
03300 México, D.F.
Tel. 674 25 46, 539 56 14
14. Lilia Rangel Gabola
Análista programador A
Sría. Com. y Transportes
Altadena 23
Col. Nápoles
03510 México, D.F.
Tel. 682 82 56
15. Ing. Gerardo Sánchez Bocanegra
Jefe de oficina de control terrestre
Sría. de Com. y Transportes
Altadena 23
Col. Nápoles
03810 México, D.F.
Tel. 523 92 21
16. Ing. María Salazar Soto
Responsable de información básica
INEGI
Patriotismo 711 piso 8
Col. San Juan Mixcoac
03910 México, D.F.
Tel. 563 99 32
17. Ing. Gonzalo Santiago Hernández
Profesionista B (jefe de brigada ropogramas)
Pemex Exploración-Producción
Carr. Circuito del Golfo Km. 130
Cárdenas, Tabasco
Tel. 2 03 66
18. José Raymundo Sánchez Hernández
Aux. topografía
Com. Fed. de Electricidad
Río las Calas 1615
Col. Atlas
Guadalajara, Jalisco
Tel. 656 12 35



**FACULTAD DE INGENIERIA U.N.A.M.
DIVISION DE EDUCACION CONTINUA**

CURSOS ABIERTOS

METODOS MODERNOS DE POSICIONAMIENTO EN GEODESIA

DR. GALO CARRERA HURTADO.

1994

Introducción al Estudio del Sistema de Posicionamiento Global NAVSTAR

Dr. Galo Carrera H.

Geometrix

Geodetic and Hydrographic Research Inc.

Dartmouth, N.S. Canada

Contenido

- Introducción
- Segmentos Espacial, de Control y de Usuarios
- Descripción de la Señal GPS
- Tipos de Medidas
- Disponibilidad Selectiva (SA)
- El Futuro de GPS y GLONASS
- Conclusiones

Estructura de NAVSTAR GPS

El Sistema de Posicionamiento Global (GPS) para la Navegación Satelital, Control de Tiempo y Medición de Distancias (NAVSTAR) está compuesto por tres segmentos:

- Segmento Espacial: 24 satélites
- Segmento de Control: 5 estaciones de control
- Segmento de Usuarios: sectores civiles y militares

El Segmento Espacial de GPS

El despliegue total del segmento espacial está proyectado para finales de 1993:

- 21 satélites del Bloque II
- 3 satélites de repuesto en órbita
- Los satélites están ubicados en órbitas circulares a una altura de 20,000 Km con un período de 12 horas
- La vida media de cada satélite es de 7.5 años

Funciones de los Satélites GPS

- Recibir y almacenar información proveniente del *segmento de control*
- Un limitado procesamiento de datos en órbita
- Mantener tiempo preciso a través de cuatro relojes: dos relojes de Rb y dos de Cs
- Transmitir mensajes al *segmento de usuarios*
- Maniobrar en respuesta a instrucciones dadas por el *segmento de control*

Orbitas de los Satélites GPS

Despliegue proyectado para finales de 1993

Plano Orbital	Satélites Operacionales			Repuestos Activos
A	1	2	3	19
B	4	5	6	
C	7	8	9	21
D	10	11	12	
E	13	14	15	20
F	16	17	18	

Constelación Satelital GPS

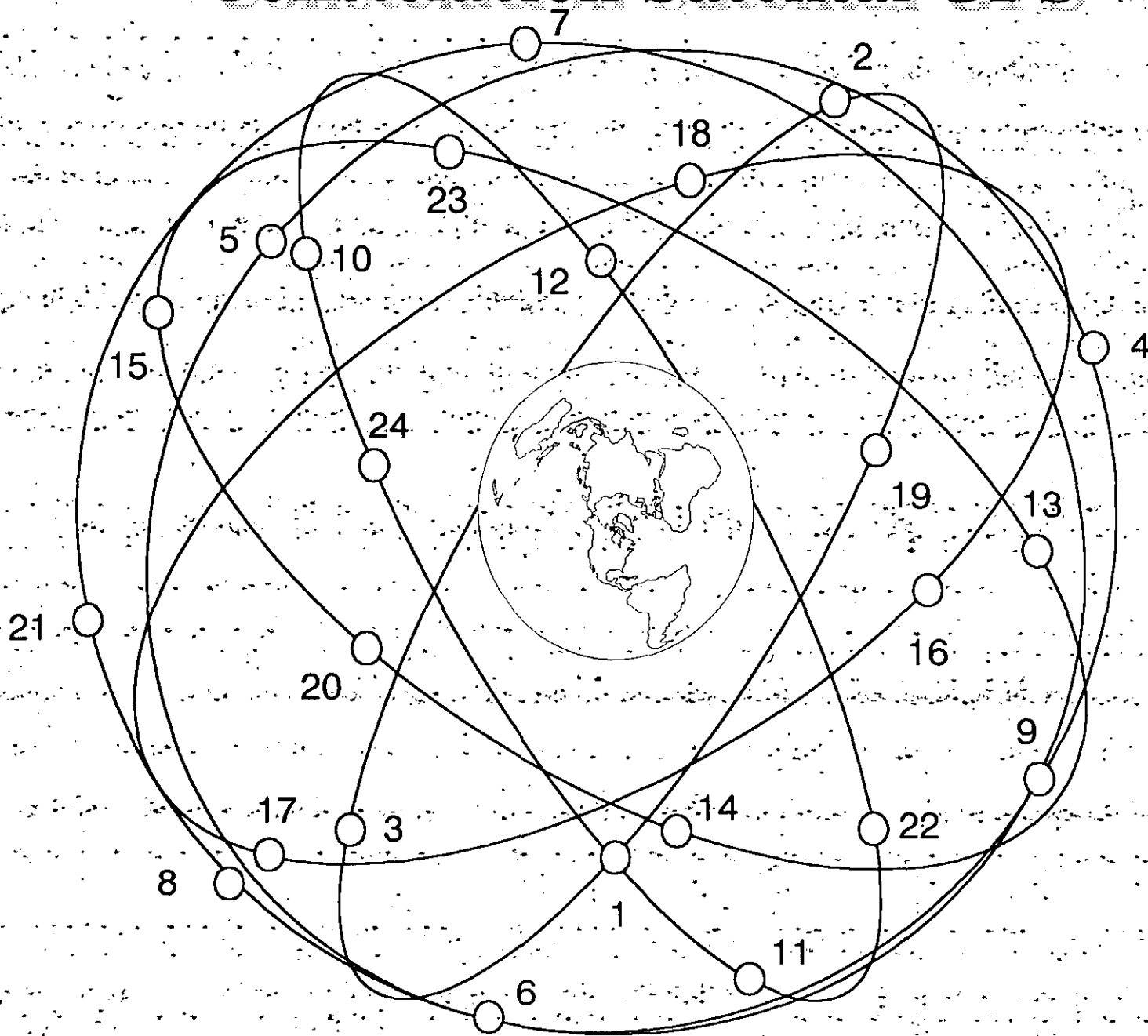

Inclinación (i) de la Órbita GPS

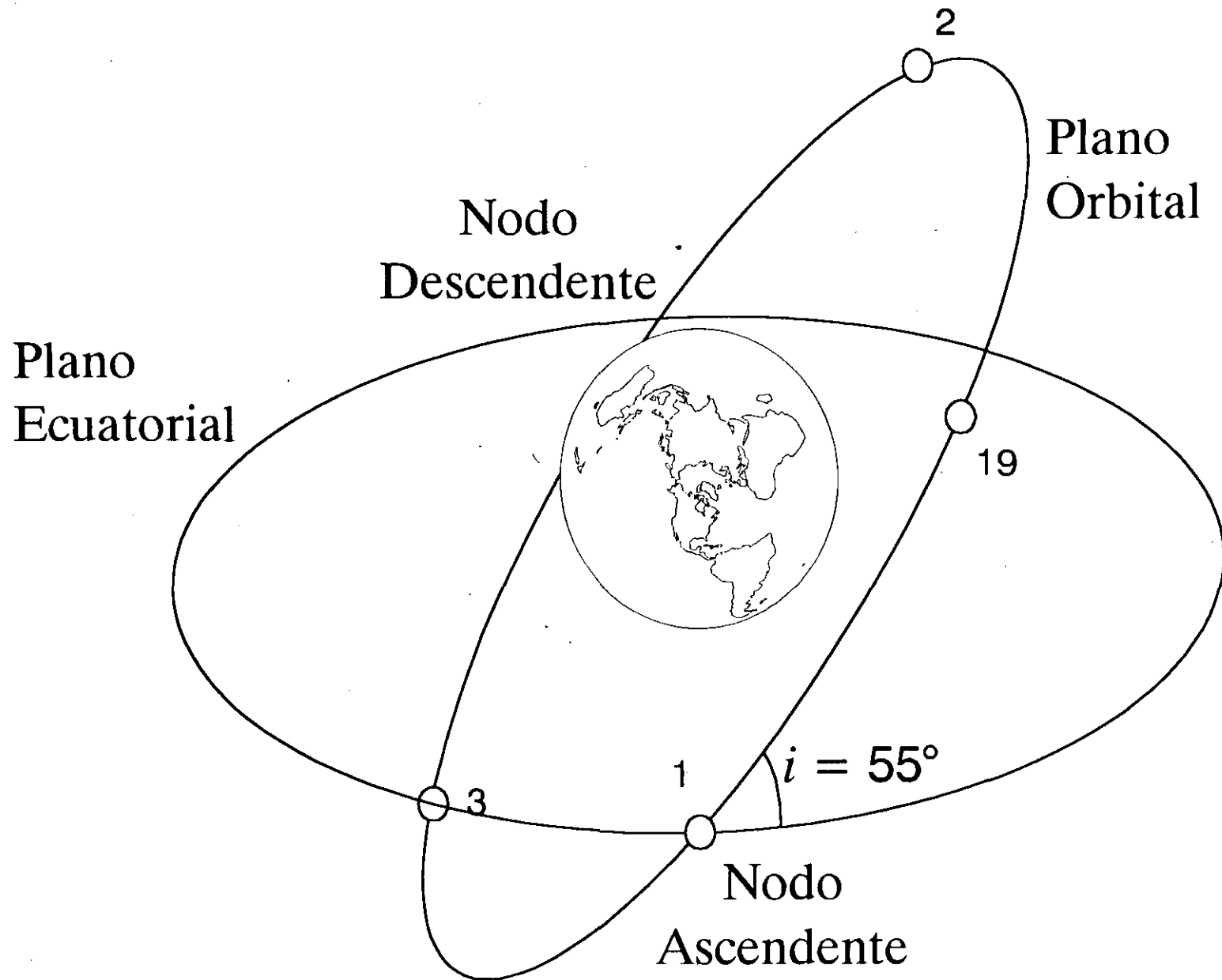

Separación de los Planos Orbitales GPS

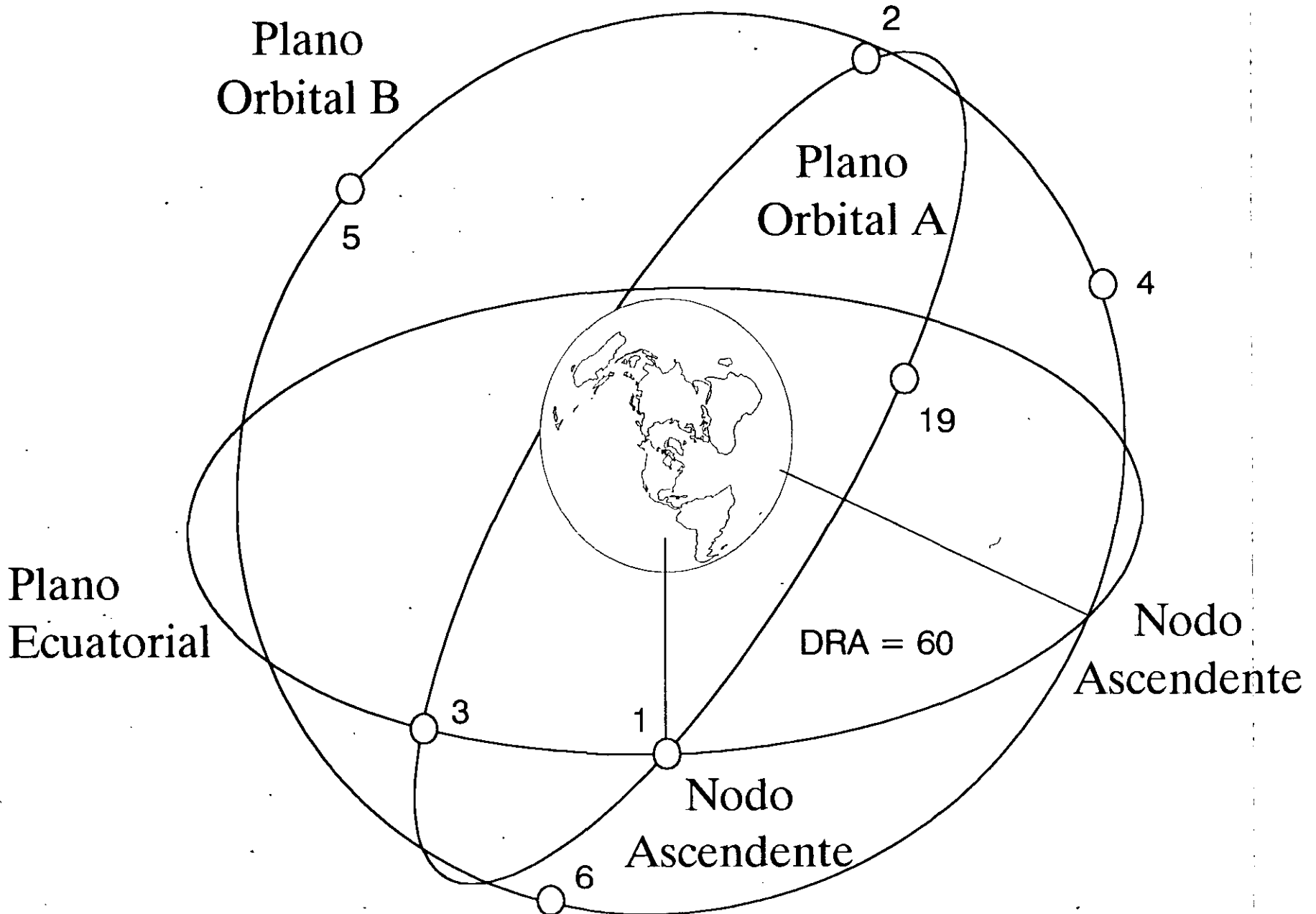

Diferencia en el Argumento de Latitud (ALD)

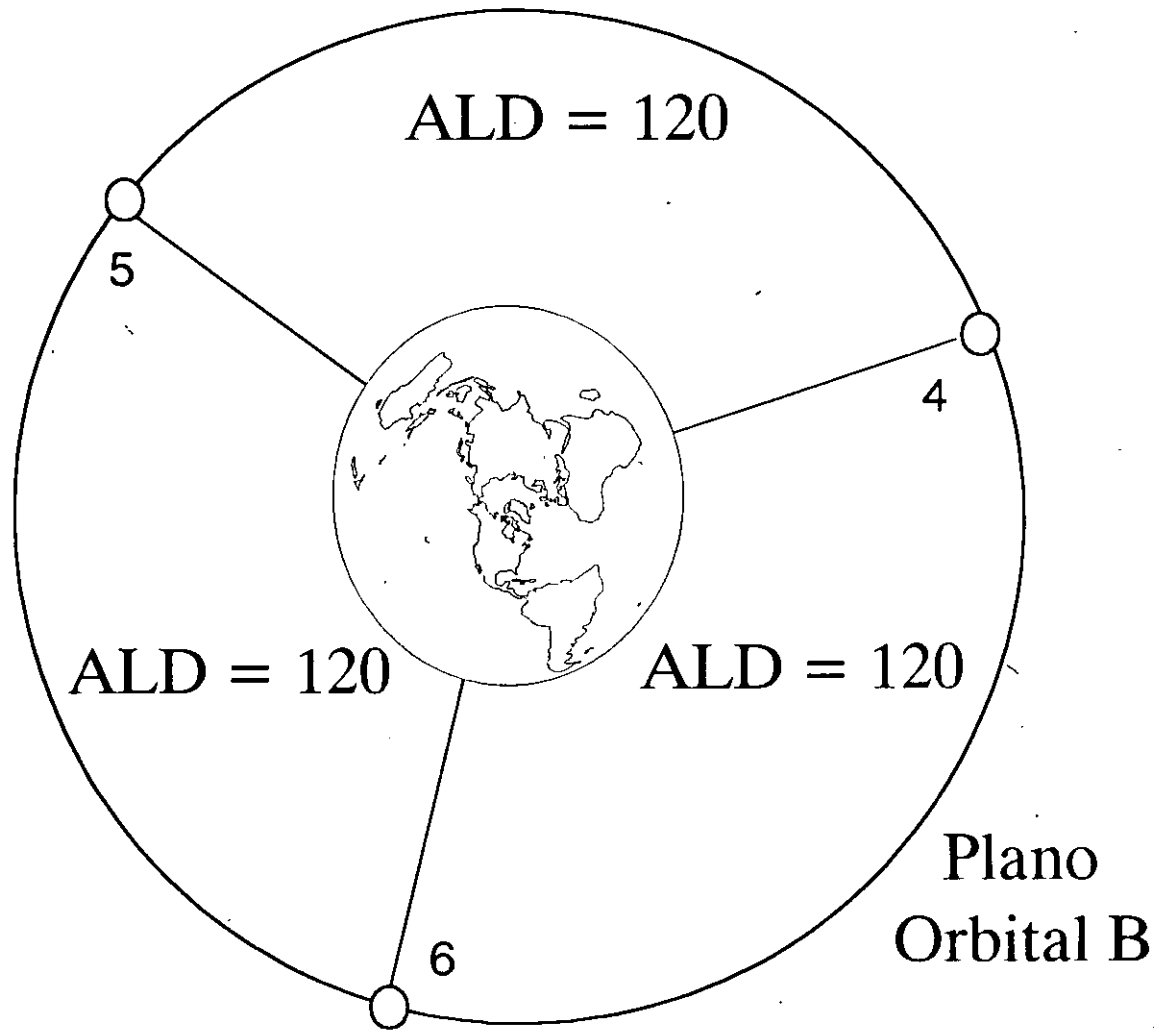

Geometrix - Geodetic and Hydrographic Research Inc.

Estaciones de Control



Geometrix -Geodetic and Hydrographic Research Inc.

Funciones del Segmento de Control

- **Monitoreo:** Rastreo de órbitas y predicción
- **Procesado:** Cálculo de las efemérides predichas y las correcciones de tiempo
- **Envío de Datos:** Mandar nuevas efemérides, correcciones de tiempo, mensaje de navegación y datos de comandos de telemetría
- **Control:** Correcciones orbitales a los satélites

Segmento de Control

Estación	Monitoreo	Procesado	Envío de Datos	Control Satelital
Colorado Springs	X	X		X
I. Asunción	X		X	
Diego García	X		X	
Kwajalein	X		X	
Hawaii	X			

Geometrix - Geodetic and Hydrographic Research Inc.

Segmento de Usuarios - Hardware

Una unidad de medición GPS consiste de las siguientes componentes:

- Antena y preamplificador
- Componentes de Radio Frecuencia
- Unidad de Control and Pantalla
- Unidad de Almacenaje
- Batería

Receptores GPS

Un receptor geodésico GPS puede recibir las señales de los satélites dependiendo de su número y arreglo de canales de las siguientes maneras:

- En paralelo con múltiples canales
- En forma secuencial rápida > 20 ms y lenta > 1 min
- En multiplexación < 20 ms

20 ms es el período de un bit en el mensaje satelital

Antenas de Receptores GPS

La función de la antena de un receptor GPS es la de transformar las ondas electromagnéticas recibidas de los satélites en corriente eléctrica. Existen actualmente cuatro tipos de antenas usadas por receptores geodésicos GPS :

- Monopolar (1 frecuencia)
- Hélicoidales Cuadrifilares (1 frecuencia)
- Microcinta "microstrip" (2 frecuencias)
- Helicoidales en Espiral (2 frecuencias)

Desempeño de Antenas GPS

Existen varias medidas para evaluar la calidad de la antena de un receptor GPS:

- Cobertura hemisférica sin bloqueo en el zenit, particularmente en aplicaciones marinas.
- Interferencia mínima de trayectoria múltiple "multipath" , particularmente en aplicaciones terrestres.
- Alta relación de señal a ruido
- Simetría azimutal de ganancia y un identificable y precisamente localizable centro de fase

Segmento de Usuarios - Software

El software instalado en los receptores esta diseñado para procesar la señal en las siguientes maneras:

- Correlación del código: C/A ó P en L1 ó L1 y L2
- Fase del código: en L1 ó L1 y L2
- Cuadratura de la señal de la onda portadora: en L1 ó L1 y L2

Estructura de la Señal GPS

Frecuencia Fundamental del Reloj Atómico: $f = 10.23 \text{ MHz}$

Frecuencias de la onda portadora:

$$L1 = 154 \cdot f = 1575.42 \text{ MHz}$$

$$L2 = 120 \cdot f = 1227.6 \text{ MHz}$$

Ruidos Pseudo Aleatorios (PRN) modulados:

Código C/A:

Secuencia de 1 ms emitida a $f/10 = 1.023 \text{ MHz}$ (293.0 m) (L1)

Código P:

Secuencia de 267 días emitida a $f = 10.23 \text{ MHz}$ (29.3 m)(L1,L2)

El Mensaje de Navegación Satelital Transmitido:

Es emitido a 50 Hz y modulado sobre (L1,L2) contiene el status satelital y las efemérides, y es decifrado por el receptor para obtener posicionamiento en tiempo-real

Estructura de la Señal GPS

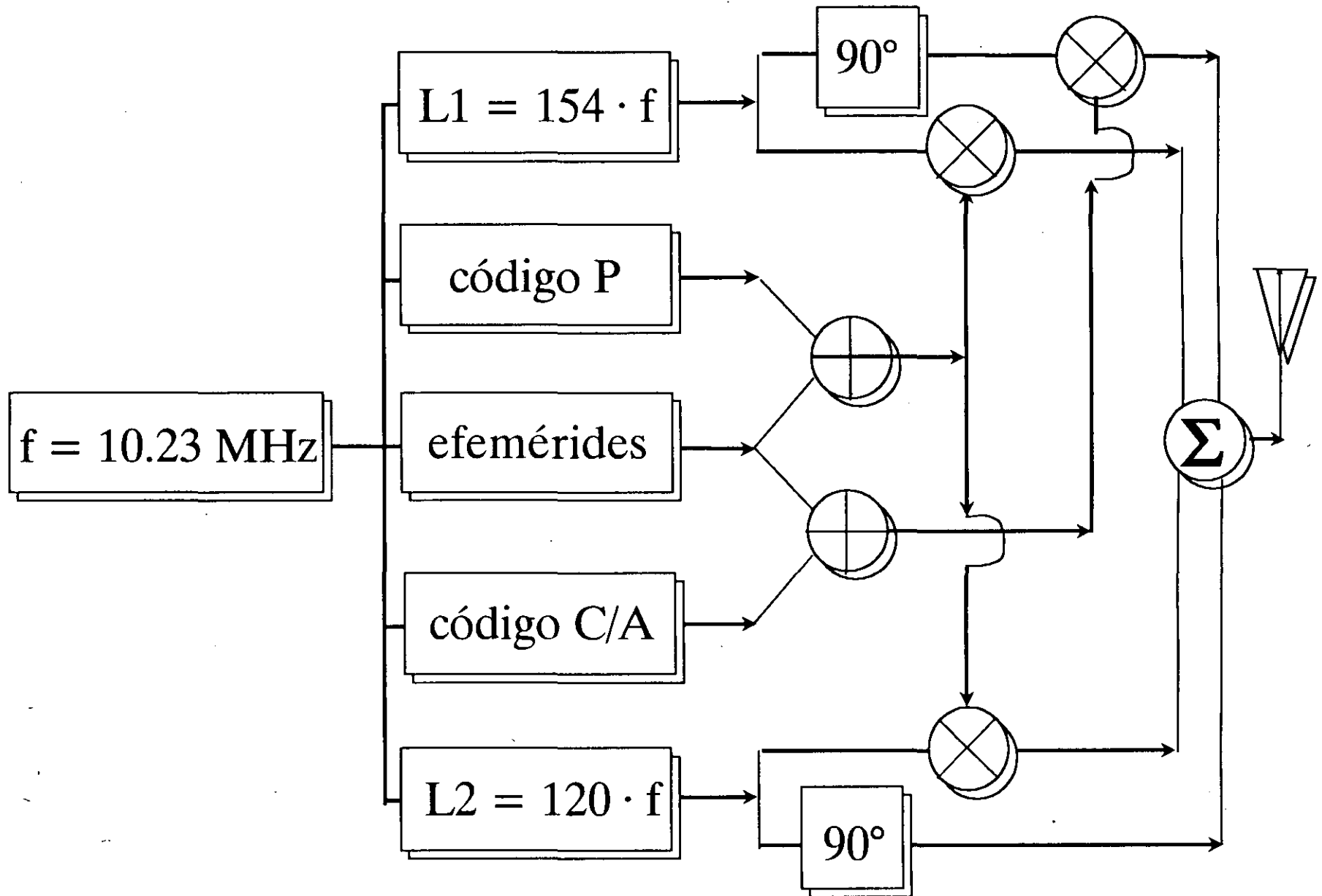

Geometrix - Geodetic and Hydrographic Research Inc.

El Código Y

El Código Y es el resultado de encriptar ó criptografiar el código P tal que se hace imposible extraer su información de L1 y L2.

$$*Código Y = Código P + Encripción*$$

Esta encripción es denominada "Anti-Spoofing" (AS) y es una medida empleada para proteger la integridad del código P de señales de interferencia posiblemente generadas por fuerzas hostiles en el caso de un conflicto bélico. Se espera ser activada 100% cuando el sistema sea operacional quizás a finales de 1993.

Encripción no es la única razón por la que pueda no estar disponible el código P, también puede ser desactivado del sistema.

Medidas GPS

Señal:	Pulso	Onda Continua
Medida:	Pseudorange	Fase de la onda portadora
Ventaja:	Rango sin ambigüedad	Información continua
Deventaja:	Información discontinua	Ambigüedad de ciclos

Medida de Pseudorangos

Un pseudorango R es la distancia obtenida como resultado del producto de la velocidad de la luz c y el tiempo de retraso requerido para alinear una réplica del código generado en el receptor con el código recibido del satélite, i.e.,

$$R = c (T_r - T_s)$$

Debido a que el retraso no es exactamente igual a la diferencia de tiempos de emisión y recepción, se introduce un sesgo de tiempo. La presencia de este sesgo es la razón por la que se le denomina pseudorango y no simplemente rango.

Medidas de la Fase de Onda Portadora

La fase de la onda portadora ó heterodina es la fase de la señal que queda cuando la onda portadora defasada por el efecto Doppler se diferencia de la frecuencia constante generada en el receptor.

El número inicial entero de ciclos de la onda portadora desconocido entre el satélite y el receptor, y la posibilidad de pérdida de ciclos debido a pérdida de la señal, hacen difícil el uso de medidas de la onda portadora en aplicaciones cinemáticas.

Errores GPS

Segmento	Fuente de Error
Espacial	Reloj Perturbaciones Satelitales
Control	Efemérides
Usuario	Retraso Troposférico Retraso Ionosférico Multiple Trayectoria Errores Instrumentales

Retrasos Troposférico e Ionosférico

Los dos retrasos que afectan todas las medidas GPS están dados por efectos que ocurren en el medio en el que se propagan las ondas electromagnéticas:

- El retraso troposférico:

Es una función de la temperatura, presión, humedad relativa y la altura, y alcanza a tener un efecto de 2.0 m en una dirección zenital a 25 m a una altura de 5°

- El retraso ionosférico:

Es una función del Contenido Total de Electrones (CTE), y alcanza a tener un efecto de 15.0 m en una dirección zenital. La ionósfera es un medio dispersivo.

Disponibilidad Selectiva (SA)

SA es un método de degradación de la precisión dirigida a usuarios no autorizados del GPS y fue implementada por el DoD por primera vez el 25 de Marzo de 1990.

El efecto de SA es medidas menos precisas de pseudorángos y de la fase de la onda portadora, i.e., posiciones y tiempo GPS menos precisos.

SA degrada la precisión horizontal de las posiciones en 100 m en el 95% del tiempo y hasta 300 m en el 5% restante.

Sólo usuarios autorizados pueden corregir el efecto de SA usando la información criptografiada en el *mensaje de navegación*. Usuarios no autorizados sólo pueden eliminar este efecto a través de DGPS.

Implementación de SA

SA se aplica en la práctica por medio de dos procesos.

- El proceso delta:

Es implementado como la introducción de una vibración aleatoria en la frecuencia de los relojes atómicos de los satélites.

- El proceso épsilon:

Es implementado introduciendo errores en las efemérides predichas y transmitidas.

Los Satélites GPS: La Próxima Generación

El bloque IIR consistirá de 20 satélites de repuesto comenzando en 1995.

Mientras que los satélites del bloque IIA necesitan en la actualidad mandar los datos de tiempo y orbitales al segmento de control para su procesado, los satélites del bloque IIR llevarán a cabo el análisis de estos datos en el espacio a través de un sistema de comunicación y procesado inter-satelital.

Esta nueva generación de satélites no redituará en mejores precisiones para aplicaciones estáticas post-procesadas, sin embargo, aplicaciones cinemáticas se beneficiarán de datos orbitales más precisos y actualizados. El segmento de usuarios no necesitará implementar ninguna modificación.

Comparación de los Bloques IIA y IIR

	IIA	IIR
Peso	3675 lbs	4480 lbs
Vida Media	7.5 años	10 años
Costo por Satélite	\$48US millones	\$28US millones
Fabricante	Rockwell Int.	GE Astro

Geometrix - Geodetic and Hydrographic Research Inc.

Segmento Espacial de GLONASS

El despliegue total del segmento espacial está proyectado para finales de 1995:

- 21 satélites
- 3 satélites de repuesto en órbita
- Los satélites están ubicados en órbitas circulares a una altura de 19,000 Km con un período de 11 horas y 15 minutos
- 3 planos orbitales con una inclinación de 64.8°

Constelación Satelital GLONASS

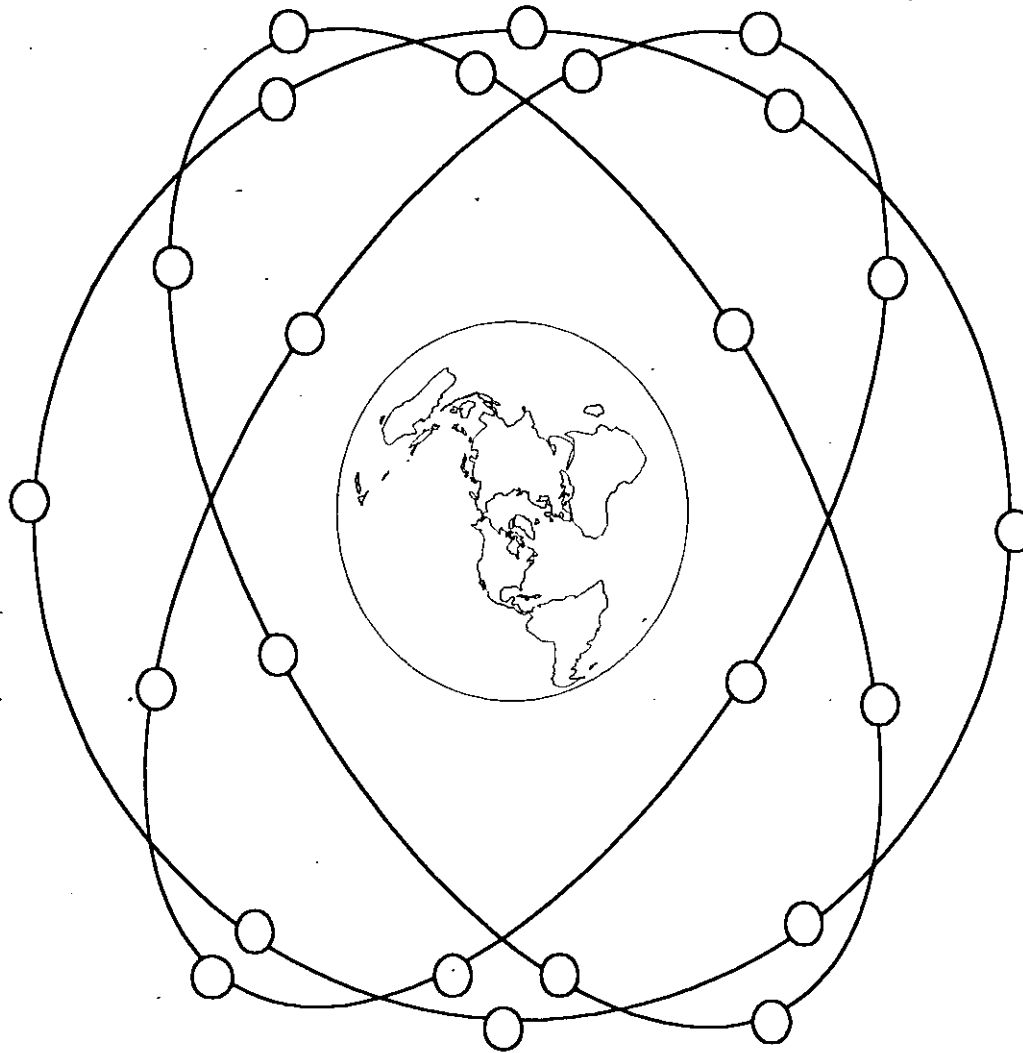

Geometrix - Geodetic and Hydrographic Research Inc.

Diferencias entre GPS y GLONASS

Elemento	GPS	GLONASS
Sistema Coordinado	WGS 84	SGS 85
Tiempo Universal Coordinado	UTC USNO	UTC SU
Planos Orbitales	6	3
Inclinación	55°	64.8°
Frecuencia del Código	1.023 MHz	0.511 MHz

Comparación de Frecuencias

Sistema Satelital	GPS	GLONASS
L1	$154 \cdot f = 1575.42 \text{ MHz}$	$1602.0 + j 0.5625 \text{ MHz}$
L2	$120 \cdot f = 1227.6 \text{ MHz}$	$1246.0 + j 0.4375 \text{ MHz}$

Frecuencia Fundamental GPS $f = 10.23 \text{ MHz}$

Geometrix - Geodetic and Hydrographic Research

La Asociación Internacional de Geodesia y el Servicio Internacional GPS de Geodinámica

Dr. Galo Carrera H.

Geometrix

Geodetic and Hydrographic Research Inc.

Dartmouth, N.S. Canada

Contenido

- Introducción
- La Asociación Internacional de Geodesia
 - Historia, Estructura y Actividades
- El Servicio Internacional GPS de Geodinámica
 - Origen, Estructura y Objetivos
- Oportunidades para la Geodesia en México
 - Necesidades, Recursos y Oportunidades
- Conclusiones

La Asociación Internacional de Geodesia

- Primera Conferencia Geodésica Internacional, Berlin, 1864: Bureau Central y Comisión Permanente
- Décima primera Conferencia Geodésica Internacional, Berlin, 1895: Convención Geodésica Internacional con una Conferencia General
- Estatutos de ICSU en 1946: Asociación Internacional de Geodesia
- Primera Asamblea General, Oslo, 1948: Bureau Central, Comité Ejecutivo, Consejo y Asamblea General

Objetivos de la IAG

- Promover el estudio de todos los problemas científicos de la geodesia y la investigación de temas de interés a la geodesia.
- Fomentar y coordinar la cooperación en este campo, y promover actividades geodésicas en países en vías de desarrollo.
- Crear los foros, a nivel internacional, para la discusión de los resultados de las investigaciones y trabajos geodésicos.

Estructura de las Asociaciones Científicas

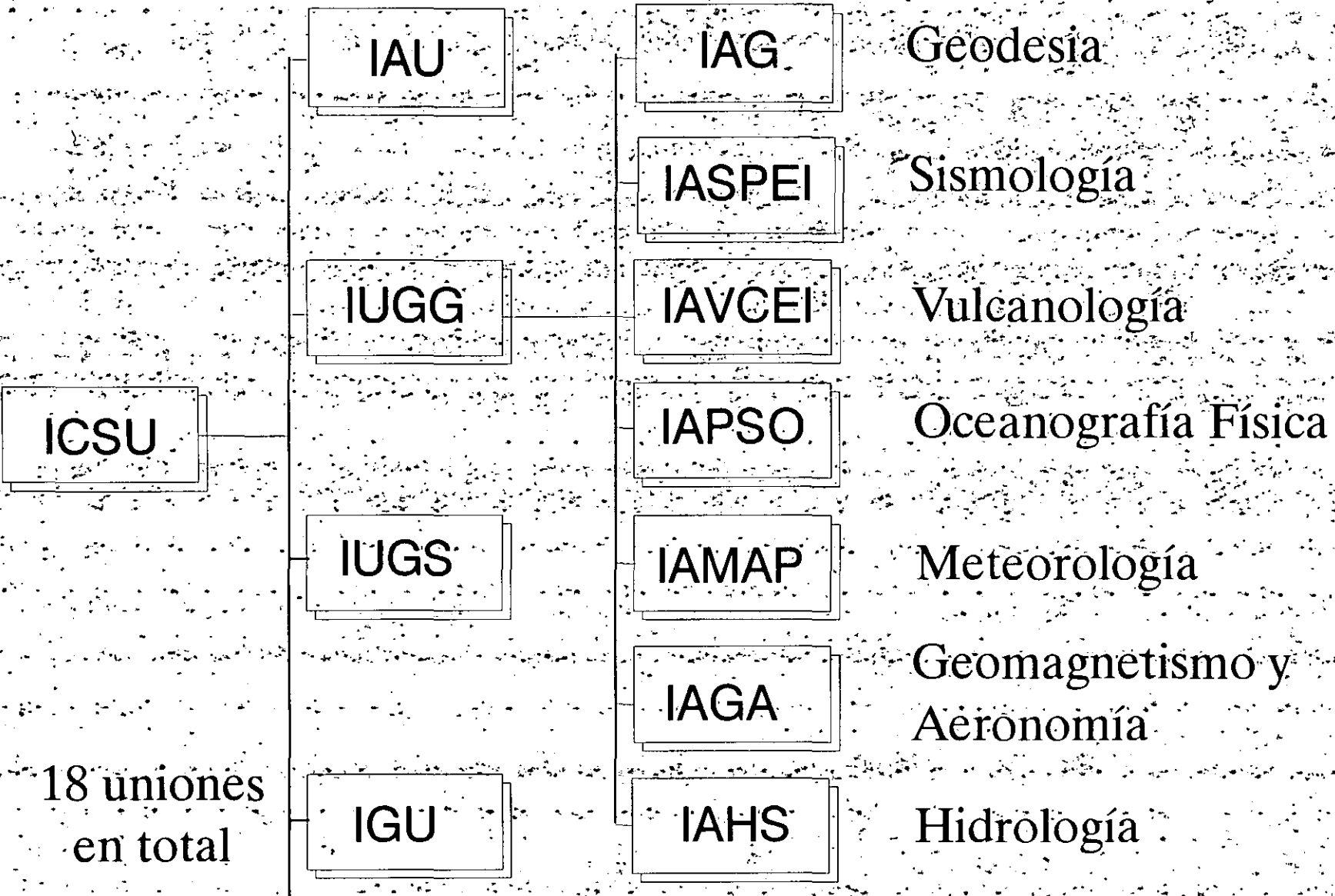

18 uniones
en total

Estructura de la IAG

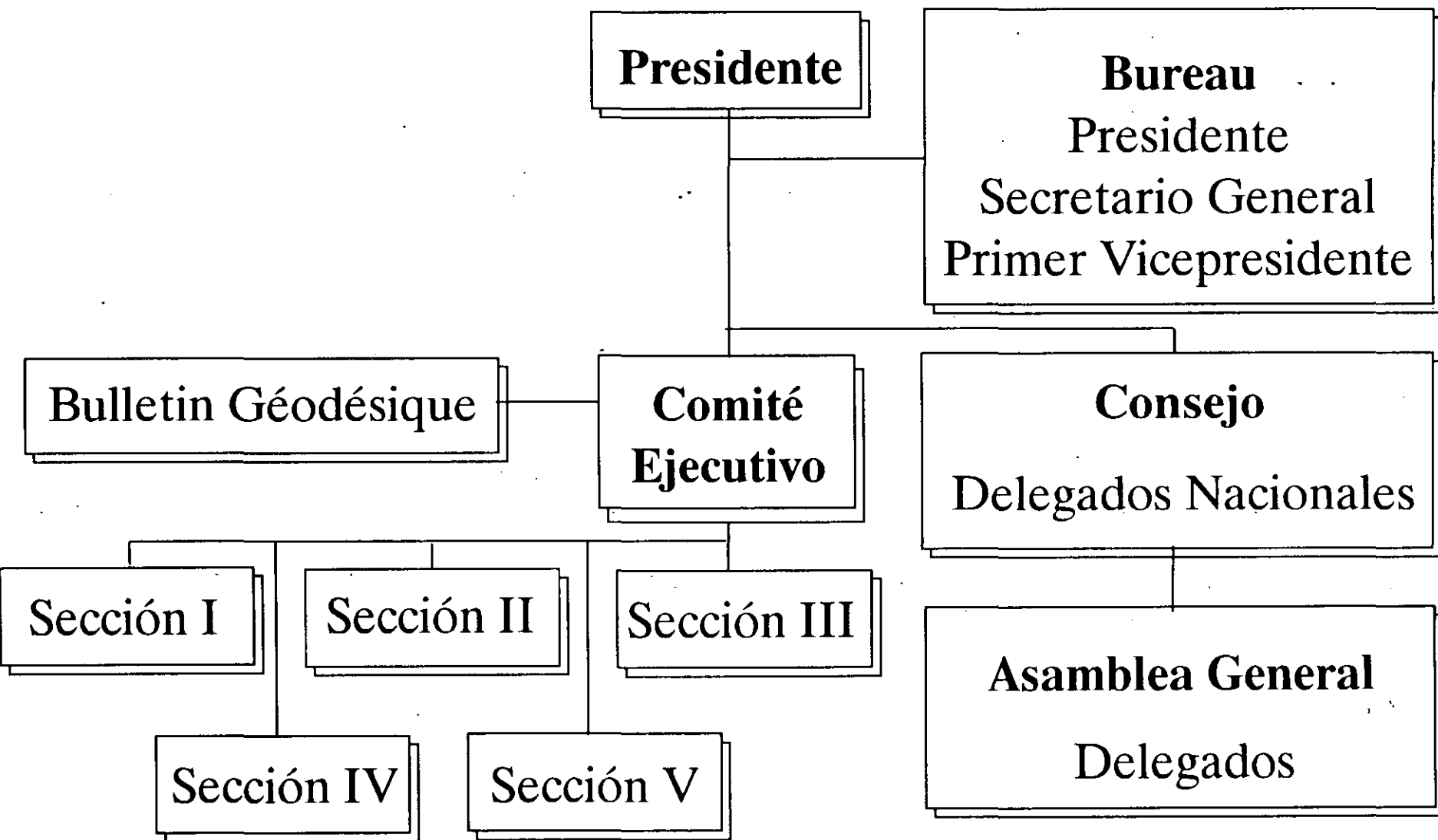

Las Cinco Secciones de la IAG 91-95

Sección	Tema de Trabajo	Comisiones	Comisiones Especiales	Grupos Especiales de Trabajo
I	Posicionamiento	1	2	5
II	Tecnología Espacial Avanzada	1	1	6
III	Determinación del Campo de Gravedad	2		5
IV	Teoría y Metodología General	1		5
V	Geodinámica	2	1	9

Geometrix - Geodetic and Hydrographic Research Inc.

Origen del Servicio Internacional GPS de Geodinámica (IGS)

- Sugerencia de R. Neilan, JPL, G. Mader, NGS, y W. Melbourne, JPL, hecha durante la Asamblea General de IAG en Edimburgo, Escocia en 1989.
- Antecedentes
 - CIGNET (Cooperative International GPS Network)
 - FLINN (Fiducial Laboratories for Int. Sciences Network)
 - PGGA (Permanent Geodetic and Geodynamics Array)
- Estructura Organizacional, Campaña Observacional y Propuesta Formal para la XX Asamblea General en Viena, Austria en 1991.
- Campaña 92: 22 de Junio a 22 de Septiembre, 30 estaciones.

Geometrix - Geodetic and Hydrographic Research Inc.

Objetivos del Servicio Internacional GPS de Geodinámica

- La determinación de efemérides satelitales precisas (10X mejores resultados que órbitas predichas)
- El asegurar la integridad del sistema (satélites, órbitas, SA, AS)
- La detección de la actividad ionosférica (pérdida de ciclos ó "cycle slips")
- El cálculo de parámetros de rotación de la Tierra (LOD/UT1, Xp, Yp)

Estructura del Servicio Internacional GPS de Geodinámica

- Bureau Central, JPL NASA (EEUU)
- Red Central 3 institutos
- Centros de Procesado 7 organizaciones
- Centros de la Red 6 organizaciones
- Centros Regionales de
Procesado de Datos 3 institutos

Organizaciones Miembros del IGS

- **Red Central** Centro de Vuelo Espacial Goddard (EEUU)
Instituto Geográfico Nacional (Francia)
Institución de Oceanografía Scripps (EEUU)
- **Centros de Procesado** Universidad de Berna (Suiza)
Energía, Minas y Recursos (Canadá)
Centro Europeo de Operaciones Espaciales (RFA)
GeoForschunsZentrum (RFA)
JPL NASA (EEUU)
Servicio Geodésico Nacional (EEUU)
Institución de Oceanografía Scripps (EEUU)

Organizaciones Miembros del IGS

- **Centros de la Red**
 - Energía, Minas y Recursos (Canadá)
 - Centro Europeo de Operaciones Espaciales (RFA)
 - JPL NASA (EEUU)
 - Servicio Geodésico Nacional (EEUU)
 - NORDIC Consortium (Noruega)
 - Institución de Oceanografía Scripps (EEUU)
- **Centros Regionales de Procesado de Datos**
 - Instituto de Investigaciones del Espacio (Austria)
 - Instituto Geográfico (Japón)
 - Institut fur Angewandte Geodasie (RFA)

41 Estaciones del IGS - Junio, 1993

McMurdo, Antártica	Maspalomas, España	Kootwijk, Holanda
Hobart, Australia	Fairbanks, EEUU	Matera, Italia
Tidbinbilla, Australia	Goldstone, EEUU	Useda, Japón
Yaragadee, Australia	Greenbelt, EEUU	Ny Alesund, Noruega
Graz, Austria	Kokee Park, EEUU	Tromso, Noruega
Fortaleza, Brasil	McDonald, EEUU	Pamate, Polinesia F.
Albert Head, Canadá	New Liberty, EEUU	Wetzell, RFA
Algonquin, Canadá	PGGA (4), EEUU	Herstmonceux, R.U.
Penticton, Canadá	Pie Town, EEUU	Hartebeestoeck, SA
St John's, Canadá	Richmond, EEUU	Zimmerwald, Suiza
Yellowknife, Canadá	Westford, EEUU	Onsala, Suecia
Santiago, Chile	Metsahovi, Finlandia	Tai Pei, Taiwan
Madrid, España	Kouru, Guayana F.	

41 Estaciones del IGS



Propuesta de 31 Estaciones Adicionales

O'Higgins, Antártica	Libreville, Gabón	Norilsk/Tiksi, Rusia
Riyadh, Arabia Saudita	Kwajalein	Novosibirsk, Rusia
La Plata, Argentina	Bangalore, India	Petropavlovsk, Rusia
Perth, Australia	Hofn, Islandia	Ussuriisk, Rusia
Bermuda	Tsukuba, Japón	Kiruna, Suecia
TristandaCunha, Brasil	Malindi, Kenia	Badari
Bogotá, Colombia	Ulan Baatar, Mong.	Bar Giyyora
Isla de Pascua, Chile	Wellington, N.Z.	Kitab
Galápagos, Ecuador	Arequipa, Perú	Svetloe
Villafranca, España	Darmstadt, RFA	Seychelles
Kerguelen, Francia		

31 Estaciones Adicionales Propuestas

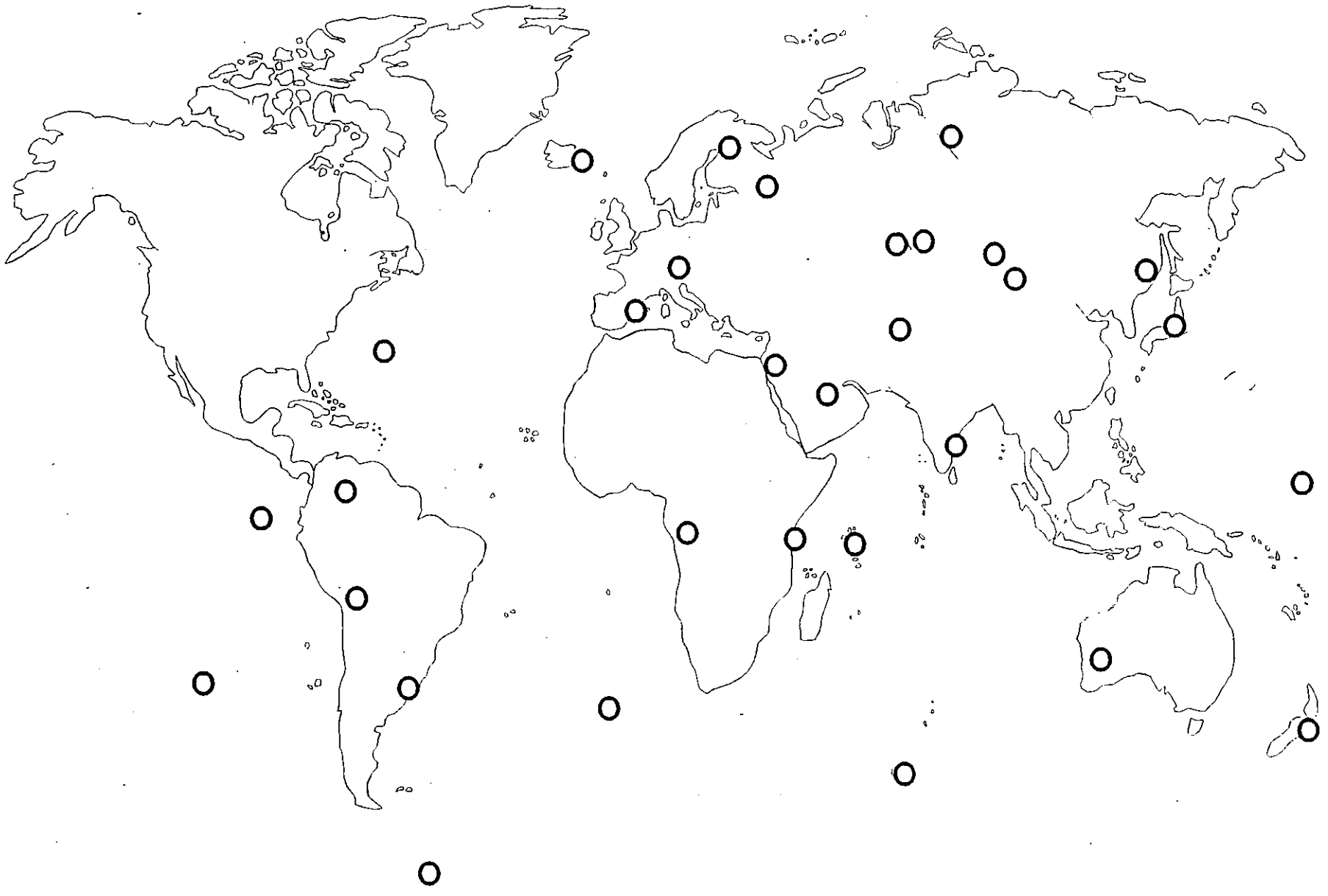

Recursos de la Geodesia en México

Existe una amplia red de organizaciones en el país con un identificable interés en geodesia:

- Instituciones Académicas: 14 programas de topografía y geodesia + otros programas de ingeniería geofísica
- Instituciones de Investigación: IG-UNAM, CICESE, ...
- Gobierno Federal: INEGI, SDN, SM, SRA, ...
- Descentralizadas: PEMEX, CFE, ...
- Iniciativa Privada: Servicios y Productos

Necesidad de Recursos Humanos

Existe diversos índices que hacen patentes la necesidad de crear los recursos humanos al servicio de la geodesia moderna en México:

- Existen menos de cinco mexicanos con estudios de postgrado especializados exclusivamente en geodesia
- No existe ninguna institución educativa nacional con un programa de postgrado en geodesia
- No existe ninguna institución académica o gubernamental que haga investigación en geodesia
- No existe un sólo artículo científico publicado por alguna institución nacional, académica o gubernamental, en revistas internacionales de geodesia en los últimos 15 años

Oportunidades de Desarrollo

Existen varias oportunidades para fomentar el desarrollo de la geodesia en México:

- Implementación de una red activa avanzada con la colaboración de organizaciones internacionales
- Creación de una organización dedicada a la investigación geodésica
- Creación de un Programa de Postgrado en Geodesia
- Representación de México en IAG e IGS

Conclusiones

- La IAG es la organización internacional encargada de promover el avance y coordinar las actividades internacionales de la geodesia
- El IGS es un excelente modelo de colaboración científica internacional el cual ya ha tenido un impacto enorme en la geodesia mundial.
- Los organismos internacionales otorgan nuevas oportunidades para fomentar la coordinación de actividades y recursos nacionales
- La enormes ventajas de colaborar con organizaciones geodésicas internacionales son una parte indispensable para promover la geodesia en México

Sistemas de Control Activo GPS:

El Caso Canadiense

Dr. Galo Carrera H.

Geometrix

Geodetic and Hydrographic Research Inc.

Dartmouth, N.S. Canadá

Contenido

- Introducción
- Sistemas de Estaciones de Control Activo
 - Orbitas Predichas y Precisas - Aplicaciones
- El Sistema de Control Activo Canadiense
 - Objetivos, Configuración y Productos
- Oportunidades para un Sistema Activo en México
 - Recursos y Necesidades
- Conclusiones

Sistemas de Estaciones Activas

Receptor de doble frecuencia, líneas de comunicación, control externo de tiempo, estación meteorológica, y pre-procesado de datos

Receptor de doble frecuencia, líneas de comunicación, control externo de tiempo, y estación meteorológica

Receptor de doble frecuencia, líneas de comunicación, y control externo de tiempo

Receptor de doble frecuencia y líneas de comunicación

Receptor de doble frecuencia

Receptor de una frecuencia

Efemérides Predichas y Precisas

- Las efemérides predichas son la información orbital, i.e., posición y variación en la posición del satélite, calculadas en base a observaciones pasadas y extrapoladas a una época de referencia futura.
- Las efemérides precisas son la información orbital estimada a partir de las observaciones hechas por redes globales de estaciones rastreadoras como CIGNET y ahora IGS.

Las efemérides empleadas en el "Precise Positioning Service" (PPS) con código P y el "Standard Positioning Service" (SPS) con código C/A (Coarse/Acquisition) son predichas y transmitidas junto con el almanaque del segmento de control al segmento espacial.

El Almanaque

ID	Número PRN del satélite
HEALTH	Status de funcionamiento de los satélites
WEEK	Semana GPS Actual
t_a	Epoca de referencia en segs. de la semana actual
$a^{1/2}$	Raíz cuadrada del semi-eje mayor
e	Excentricidad de la órbita
M_0	Anomalía media en la época de referencia
ω	Argumento del perigeo
δi	Defasamiento de la inclinación nominal de 55°
l_0	Longitud del nodo en t_a
$\delta\Omega / \delta t$	Variación en la ascensión recta del nodo
a_0	Sesgo en la fase del reloj
a_1	Sesgo en la frecuencia del reloj

Efemérides Predichas

AODE	Edad de los datos de efemérides
t_e	Epoca de referencia
$a^{1/2}, e, M_o$ ω_o, i_o, l_o	Parámetros Keplerianos en t_e
Δn	Diferencia de movimiento medio
$\delta i / \delta t$	Variación del ángulo de inclinación
$\delta \Omega / \delta t$	Variación de la ascensión recta del nodo
C_{uc}, C_{us}	Coeficientes de corrección (argumento del perigeo)
C_{rc}, C_{rs}	Coeficientes de corrección (distancia geocéntrica)
C_{ic}, C_{is}	Coeficientes de corrección (inclinación)

La Posición Predicha del Satélite

Aparte de los valores del semi-eje mayor a y la excentricidad e de la órbita, la siguiente información se deriva de los datos mandados del segmento de control al segmento espacial para determinar la posición del satélite durante la época de medición:

$$M = M_o + ((\mu / a^3)^{1/2} + \Delta n) (t - t_e)$$

$$l = l_o + (\delta\Omega / \delta t) (t - t_e) - \omega_E (t - t_o)$$

$$\omega = \omega_o + C_{uc} \cos(2u) + C_{us} \sin(2u)$$

$$r = r_o + C_{rc} \cos(2u) + C_{rs} \sin(2u)$$

$$i = i_o + C_{ic} \cos(2u) + C_{is} \sin(2u) + i (t - t_e)$$

Aplicaciones de Sistemas de Control GPS

- Redes de estaciones activas con órbitas predichas:
 - Post-procesado de levantamientos diferenciales estáticos o cinemáticos
 - Difusión de correcciones de pseudorangos en tiempo real para la navegación aérea, marina y terrestre
- Redes de estaciones activas con órbitas precisas:
 - Post-procesado de levantamientos puntuales o diferenciales de alta precisión (errores menores 10X)
 - Procesado en cerca de tiempo real de líneas base para aplicaciones en geodinámica.

Objetivos del Sistema de Control Activo Canadiense

- Servir como sitios de control y calibración para usuarios del GPS
- Calcular efemérides precisas aunando sus datos a los de otras estaciones en redes internacionales
- Monitorear y verificar la integridad y desempeño del GPS analizando datos de rastreo continuos
- Evaluar y analizar correcciones diferenciales GPS

Características de las Observaciones

- Rastreo continuo de todos los satélites a la vista
- Medidas de Código y onda portadora en L1/L2
- Intervalo de muestreo de 30 segundos
- Datos enviados electrónicamente a Ottawa cada 4 horas
- Todas las estaciones están automatizadas y son operadas a control remoto.

Configuración de las Estaciones

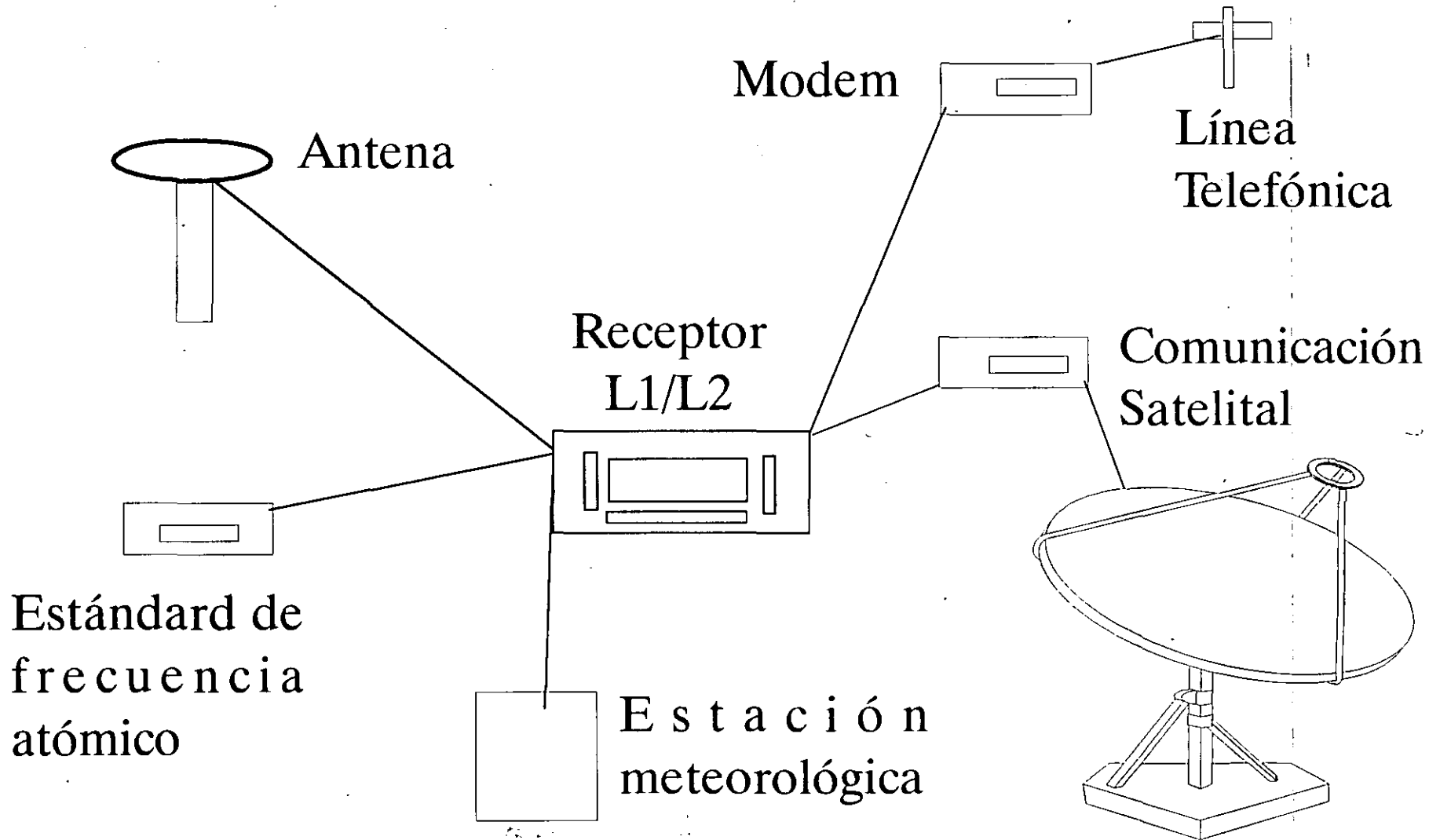

Geometrix - Geodetic and Hydrographic Research Inc.

6 Estaciones Canadienses + 12 Globales



Equipo Instalado

Estación	Receptor	Std. de Frecuencia	Est. Met.	Comunicación
Algonquin	Rogue SNR-8	Maser	Sí	PAD-VSAT
Albert Head	Rogue SNR-8C	Cesio	No	Modem
Churchill	Rogue SNR-8C	Rubidio	Sí	PAD-VSAT
Holberg	Rogue SNR-8C	Rubidio	No	Modem
Penticton	Rogue SNR-8	Rubidio	No	Modem
St John's	Rogue SNR-8C	Rubidio	No	Modem
Yellowknife	Rogue SNR-8C	Rubidio	Sí	PAD-VSAT

Proceso Diario de Validación

- Opera en cada estación
- Monitorea la capacidad de rastreo y la precisión del reloj del receptor
- Reporta la activación de "anti-spoofing" (código Y)
- Lleva a cabo una primera detección de pérdidas de ciclo
- Estima efectos de múltiples trayectorias "multipath" y niveles de actividad ionosférica
- Calcula correcciones a pseudorangos
- Determina la calidad de las efemérides predichas y los niveles de Disponibilidad Selectiva (SA)
- Reporta el desempeño de GPS

Procesado de Datos Diario

- Opera en Ottawa y procesa datos de los receptores Rogue de 6 estaciones canadienses y 12 globales
- Genera los siguientes productos diariamente:
 - efemérides precisas para las 24 horas del período en el formato internacional SP3
 - efemérides predichas para las próximas 24 horas
 - parámetros de orientación de la Tierra $X_p, Y_p, LOD/UT$
 - coordenadas de las estaciones en ITRF
- La precisión de las órbitas es superior a los 0.5 m (las órbitas predichas "broadcast" y usadas por GPS tienen una precisión de 5 a 20 m)

Ventajas del Uso de Orbitas Precisas

- Determinaciones de líneas bases con un error 0.1 ppm superiores a errores del orden de 5 ppm obtenidos con efemérides predichas y usadas por el Sistema de Posicionamiento Global
- Más fácil detección y corrección de pérdidas de ciclos, así como de la resolución de ambigüedades en la fase portadora
- Reducción del número de estaciones necesarias para cubrir el vasto territorio canadiense

Productos Disponibles al Público

Tanto los datos observados de todas las estaciones en formato RINEX (Receiver Independent Exchange) como las efemérides precisas diarias en formato NGS-SP3 (X, Y, Z, y tiempo cada 15 minutos) están al acceso de cualquier organización, compañía privada, o ciudadano canadiense a través de dos medios:

- A través de INTERNET usando una cuenta anónima y el protocolo FTP (file transfer protocol) de UNIX
- A través de 3 1/2 " diskettes de alta densidad (1.44 Mb) con formato MS DOS

Recursos Nacionales

México cuenta con recursos económicos y humanos provenientes de múltiples organizaciones que al combinarse pueden llevar a construir una infraestructura de posicionamiento de carácter internacional:

- Una red activa de 14 estaciones GPS (DGG-INEGI)
- Un número considerable y creciente de receptores GPS (310 DCC-INEGI + otros de instituciones educativas, gubernamentales y privadas)
- Un número considerable de organizaciones con un creciente interés en adquirir tecnología GPS (UNAM, IPN, PEMEX, CFE, SDN, Marina)

Necesidad de un Sistema Activo

Un sistema activo al servicio de todos los mexicanos con los siguientes objetivos:

- Observación de datos para la determinación de posicionamiento diferencial cubriendo la totalidad del territorio nacional incluyendo la zona económica exclusiva
- Determinación de efemérides precisas para el eficiente posicionamiento de alta calidad para satisfacer múltiples propósitos, e.g., geodinámica, ingeniería y geodesia
- Transmisión en tiempo real de las correcciones a los pseudorangos en apoyo de la navegación aérea, marina y terrestre

Conclusiones

- Los sistemas activos representan una nueva era en geodesia
- Principales contribuciones: precisión y eficiencia
- El caso canadiense es un modelo eficaz en evolución
- Necesidad de crear un sistema nacional de control activo
- Necesidad de fomentar la formación de recursos humanos
- Necesidad de coordinar actividades y recursos nacionales
- Necesidad de colaborar con organizaciones internacionales

Métodos de Levantamiento Geodésico y Procesado de Datos GPS

Dr. Galo Carrera H.

Geometrix

Geodetic and Hydrographic Research Inc.

Dartmouth, N.S. Canada

Contenido

- Introducción
- Criterio Geométrico
 - Levantamientos Puntual y Diferencial
- Criterio Temporal:
 - Estático, Cinemático e Híbridos
- Clasificación de Observaciones
- Programas Comerciales y Especializados
- Conclusiones

Criterios Geométricos de Posicionamiento

De acuerdo a su configuración geométrica el posicionamiento geodésico puede clasificarse como puntual ó diferencial:

- El posicionamiento puntual se caracteriza por la determinación de una posición (x, y, z) con respecto a un sistema de referencia geodésico definido.
- El posicionamiento diferencial se define como la determinación de diferencias de coordenadas (dx, dy, dz) de un punto con respecto a otro punto.

Criterios Temporales de Posicionamiento

De acuerdo a su características temporales el posicionamiento geodésico puede clasificarse como estático ó cinemático:

- El posicionamiento estático se caracteriza por la determinación de las coordenadas de un punto estacionario, e.g., un monumento geodésico.
- El posicionamiento cinemático está definido como la determinación de las coordenadas de un punto en movimiento y es el nombre genérico dado en geodesia a la navegación aérea, marina y terrestre.

Modos de Posicionamiento

Posicionamiento	Estático	Cinemático
Puntual	Geo-referencia	Navegación de Baja Precisión
Diferencial	Geodinámica y Geodesia	Navegación de Alta Precisión

Métodos Híbridos

Existen también otras variantes de posicionamiento que se pueden clasificar en función de su metodología de observación:

- **Semi-Cinemático:** Método en el que consecutivamente se mueve y detiene a un receptor en áreas de interés particular y es particularmente útil con inicialización cinemática o *al vuelo*
- **Pseudo-Cinemático:** Método en el que se requiere la re-ocupación de cada punto de interés por lo menos una vez y normalmente se lleva a cabo con inicialización estática
- **Rápido Estático:** Método en el que se lleva a cabo una inicialización estática rápida

Clasificación de Observaciones

Posicionamiento Puntual:

- Diferencias simples entre dos épocas: 1 receptor y 2 épocas
- Diferencias simples entre satélites: 1 receptor y 2 satélites

Posicionamiento Diferencial:

- Diferencias simples entre receptores: 2 receptores y 1 satélite
- Diferencias dobles entre receptores y épocas: 2 receptores, 1 satélite y 2 épocas
- Diferencias dobles entre receptores y satélites: 2 receptores y 2 satélites
- Diferencias triples entre receptores, satélites y épocas: 2 receptores, 2 satélites y 2 épocas

Ecuaciones de Observaciones GPS

- $p = \rho + c (dt - dT) + d_{ion} + d_{trop}$
- $\Phi = \rho + c (dt - dT) + \lambda N - d_{ion} + d_{trop}$

$$\rho = | \mathbf{r} - \mathbf{R} |$$

$$c = 299\,792\,458 \text{ m/s}$$

$$dt = t_{\text{satélite}} - t_{\text{GPS}}$$

$$dT = t_{\text{receptor}} - t_{\text{GPS}}$$

d_{ion} , d_{trop} retrasos ionosférico y troposférico

λ longitud de onda (L1 19 cm; L2 24 cm)

N número inicial de ciclos

Diferencias simples entre dos épocas

Ecuaciones de Posicionamiento Puntual:

- $\delta p = \delta \rho + c (\delta dt - \delta dT) + \delta d_{ion} + \delta d_{trop}$
- $\delta \Phi = \delta \rho + c (\delta dt - \delta dT) + \delta d_{ion} + \delta d_{trop}$

donde $\delta(\bullet) = (\bullet)_{\text{época 2}} - (\bullet)_{\text{época 1}}$

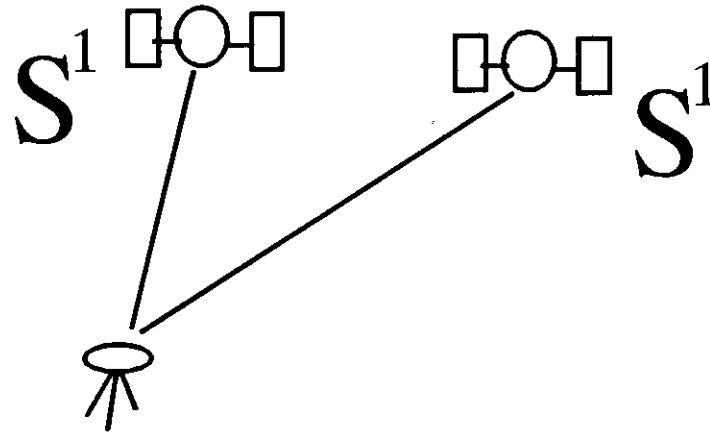

Diferencias simples entre satélites

Ecuaciones de Posicionamiento Puntual:

- $\nabla p = \nabla \rho - c \nabla dT + \nabla d_{\text{ion}} + \nabla d_{\text{trop}}$
- $\nabla \Phi = \nabla \rho - c \nabla dT + \lambda \nabla N - \nabla d_{\text{ion}} + \nabla d_{\text{trop}}$

donde $\nabla(\bullet) = (\bullet)_{\text{satélite 2}} - (\bullet)_{\text{satélite 1}}$

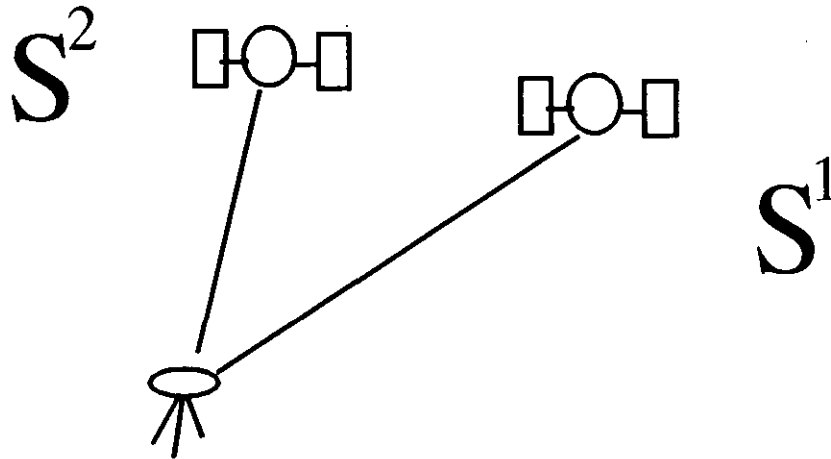

Diferencias simples entre receptores

Ecuaciones de Posicionamiento Diferencial:

- $\Delta p = \Delta \rho - c \Delta dT + \Delta d_{\text{ion}} + \Delta d_{\text{trop}}$
- $\Delta \Phi = \Delta \rho - c \Delta dT + \lambda \Delta N - \Delta d_{\text{ion}} + \Delta d_{\text{trop}}$

donde $\Delta(\bullet) = (\bullet)_{\text{receptor 2}} - (\bullet)_{\text{receptor 1}}$

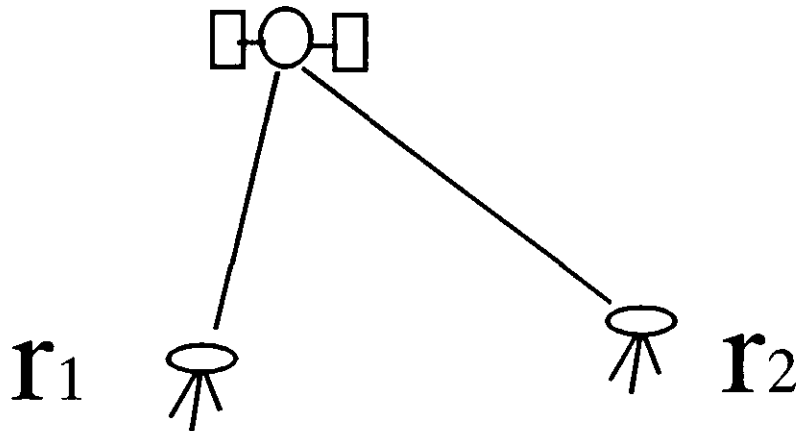

Diferencias dobles entre receptores y épocas

Ecuaciones de Posicionamiento Diferencial:

- $\delta\Delta p = \delta\Delta\rho - c \delta\Delta dT + \delta\Delta d_{\text{ion}} + \delta\Delta d_{\text{trop}}$
- $\delta\Delta\Phi = \delta\Delta\rho - c \delta\Delta dT - \delta\Delta d_{\text{ion}} + \delta\Delta d_{\text{trop}}$

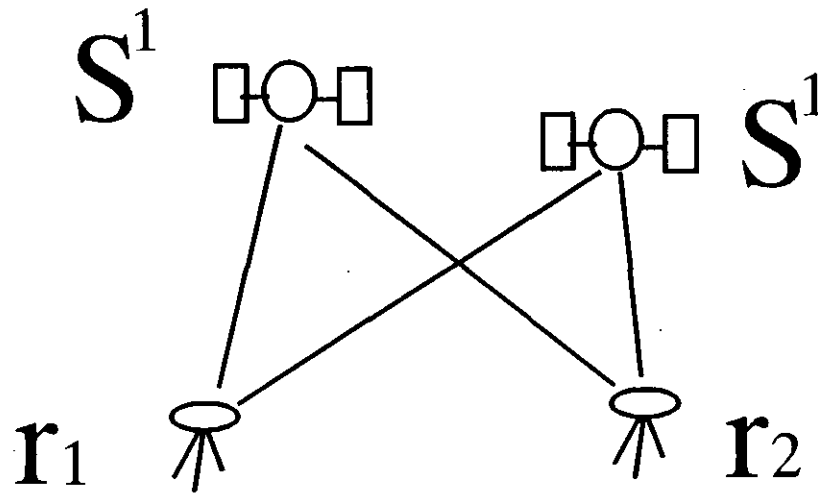

Diferencias dobles entre receptores y satélites

Ecuaciones de Posicionamiento Diferencial:

- $\nabla\Delta p = \nabla\Delta\rho + \nabla\Delta d_{\text{ion}} + \nabla\Delta d_{\text{trop}}$
- $\nabla\Delta\Phi = \nabla\Delta\rho + \lambda \nabla\Delta N - \nabla\Delta d_{\text{ion}} + \nabla\Delta d_{\text{trop}}$

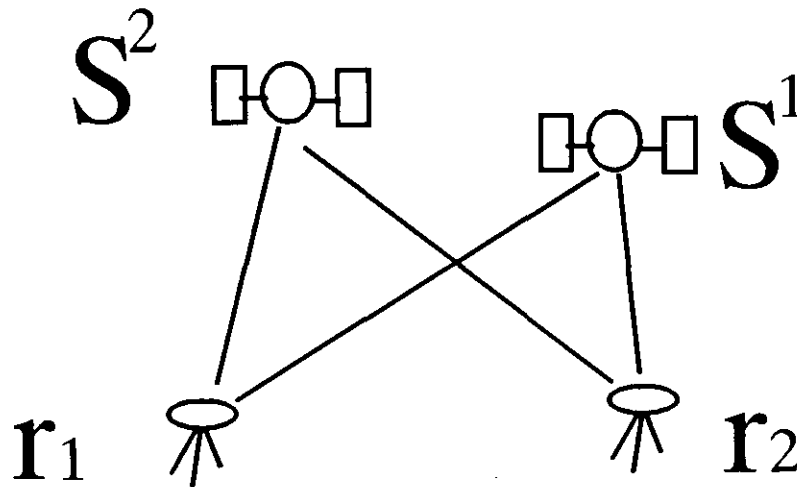

Diferencias triples entre receptores, satélites y épocas

Ecuaciones de Posicionamiento Diferencial:

- $\delta\nabla\Delta p = \delta\nabla\Delta\rho + \delta\nabla\Delta d_{\text{ion}} + \delta\nabla\Delta d_{\text{trop}}$
- $\delta\nabla\Delta\Phi = \delta\nabla\Delta\rho - \delta\nabla\Delta d_{\text{ion}} + \delta\nabla\Delta d_{\text{trop}}$

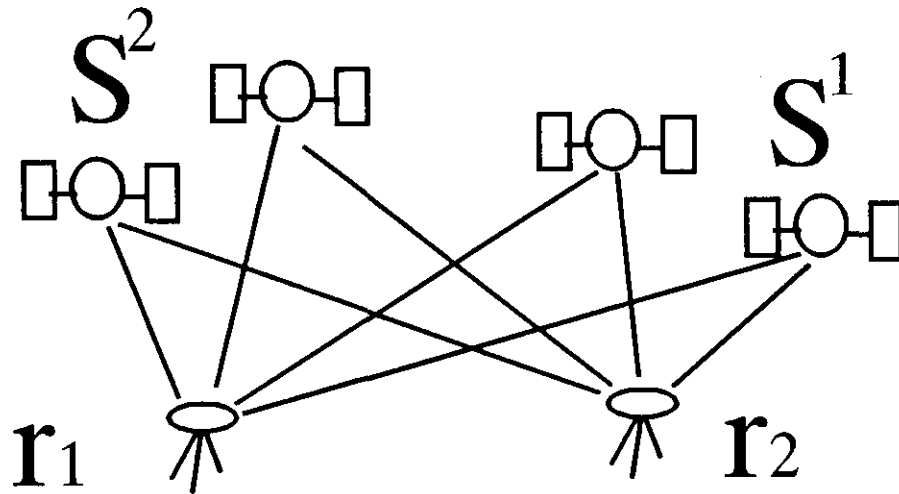

Métodos de Observaciones

Método	Receptores	Satélites	Epocas
Diferencias simples entre dos épocas	1	1	2
Diferencias simples entre satélites	1	2	1
Diferencias simples entre receptores	2	1	1
Diferencias dobles entre receptores y épocas	2	1	2
Diferencias dobles entre receptores y satélites	2	2	1
Diferencias triples entre receptores, satélites y épocas	2	2	2

Ambigüedades en la Fase de la Onda Portadora

La ambigüedad en la fase de la onda portadora o heterodina surge de varias incertidumbres en su medición original. La ambigüedad consiste de tres componentes:

$$\text{Ambigüedad} = \alpha_i - \beta_j - N_{ij}$$

- α_i fracción de la fase inicial en el receptor
- β_j fracción de la fase inicial en el satélite
- N_{ij} número entero de sesgo en la medición original

Pérdida de Ciclos

La pérdida de ciclos es creada por una discontinuidad en la cuenta del número de ciclos en la medición de la fase de la onda portadora. Esta discontinuidad es creada a su vez por una pérdida temporal de la señal de la onda portadora en el receptor. Existen varios métodos para eliminar este problema:

- Fijar las estaciones y editar manualmente los residuos
- Aproximar los datos con una función suave para cada satélite y editar manualmente los datos
- Usar observaciones de diferencias triples entre receptores, satélites y épocas para determinar posiciones e inspeccionar los residuos para buscar discontinuidades.

Programas Comerciales

Varios programas comerciales para el procesado de datos GPS han sido desarrollados por parte de varios fabricantes de receptores GPS y compañías privadas, por ejemplo:

- GPPS y P-NAV, Ashtec Inc., EEUU
- TRIMVEC, Trimble Inc., EEUU
- SKI, Leica, Suiza
- Otros programas como GpsWin de Sercel, Francia y HPC/HPM de Nortech, Canadá son útiles y fáciles de operar pero no muy sofisticados en sus opciones.
- Microcosm, Van Martin Systems Inc, EEUU (una versión comercial de Geodyn de NASA) probablemente el programa comercial más completo.

Geometrix - Geodetic and Hydrographic Research Inc.

Programas Especializados

Varios programas especializados en el procesado de alta calidad de datos GPS han sido desarrollados en varias organizaciones académicas y gubernamentales:

- Bernés, Universidad de Berna, Suiza
- GIPSY 2, Jet Propulsion Laboratory, NASA, EEUU
- GAMIT, MIT - Scripps Oceanographic Inst., EEUU
- MSODP1/TEXGAP, University of Texas at Austin
- Otros paquetes tanto norteamericanos como OMNI de NGS, canadienses como DIPOP de UNB y europeos también son de gran utilidad pero no fáciles de operar.

Conclusiones

- Criterios geométricos: puntual y diferencial
- Criterios temporales: estático, cinemático e híbridos
- Métodos de observaciones: ventajas y desventajas
- Programas especializados: sofisticación y facilidad

Estrategias de optimización para el uso más eficiente de la tecnología GPS en apoyo de Procede

Dr. Galo Carrera H.

Geometrix

Geodetic and Hydrographic Research Inc.

Dartmouth, N.S. Canada

Contenido

- Introducción
- Redes Geodésicas Tridimensionales
 - Modelos Matemáticos y Criterios de Optimización
- Observaciones Satelitales
 - Modelos Matemáticos y Dilución de la Precisión
- Metodología GPS Actual en Procede
 - Medición y Procesado: Posibles Alternativas
- Conclusiones y Recomendaciones

La Matriz de Diseño

La matriz de diseño A relaciona al vector de las observaciones l con el vector de los parámetros x , i.e., $l = Ax$, y en GPS está dada por

$$A = \begin{bmatrix} -(x' - x_0) / \Delta R_1 & -(y' - y_0) / \Delta R_1 & -(z' - z_0) / \Delta R_1 & C \\ -(x'' - x_0) / \Delta R_2 & -(y'' - y_0) / \Delta R_2 & -(z'' - z_0) / \Delta R_2 & C \\ -(x''' - x_0) / \Delta R_3 & -(y''' - y_0) / \Delta R_3 & -(z''' - z_0) / \Delta R_3 & C \\ -(x'''' - x_0) / \Delta R_4 & -(y'''' - y_0) / \Delta R_4 & -(z'''' - z_0) / \Delta R_4 & C \end{bmatrix}$$

donde $x' y' z'$ $x'' y'' z''$ $x''' y''' z'''$ $x'''' y'''' z''''$ son las coordenadas de los cuatro satélites; la terna x, y, z representa las coordenadas del receptor y los valores ΔR_1 ΔR_2 ΔR_3 ΔR_4 son las cuatro distancias entre los satélites y el receptor.

Criterios de Optimización

Los problemas de optimización en geodesia están clasificados en cuatro casos:

Diseño	Parámetros Fijos	Parámetros Libres
Orden cero	A P	x Q_x
Primer Orden	P Q_x	A
Segundo Orden	A Q_x	P
Tercer Orden	Q_x	A P

donde **X** es el vector de parámetros, **A** es la matriz de diseño, **P** es la matriz a-priori de las observaciones, **Q_x** es la matriz de varianza-covarianza de los parámetros estimados.

Formas de la Dilución de la Precisión

Las varias formas de dilución de la precisión (DOP) están definidas a partir de varias combinaciones lineales de los elementos de la diagonal principal de la matriz de varianza-covarianza de los parámetros estimados \mathbf{Q}_x :

- $\text{GDOP} = (\sigma_x^2 + \sigma_y^2 + \sigma_z^2 + \sigma_T^2 \cdot c^2)^{1/2}$

- $\text{PDOP} = (\sigma_x^2 + \sigma_y^2 + \sigma_z^2)^{1/2}$

- $\text{TDOP} = \sigma_T$

Geoméricamente PDOP es inversamente proporcional al volúmen del cuerpo geométrico formado por todos los vectores unitarios dirigidos del receptor a cada satélite y la esfera de radio unitario centrada en el receptor.

Precisión y Dilución de la Precisión

La precisión S con la que se determinan las posiciones con observaciones GPS dependen de la configuración geométrica de los satélites al tiempo de la medición y la precisión de las observaciones.

La rigidez de la configuración geométrica satelital está dada por la dilución de la precisión DOP , y el efecto combinado de todos los errores de medición al que se refiere como Error de Distancia Equivalente del Usuario ($UERE$).

$$s = DOP * UERE$$

$UERE$ es el resultado de la combinación de sesgos en los tiempos de los relojes satelital y del receptor, errores en las órbitas, los sesgos en la fase de la onda portadora y los retrasos ionosféricos y troposféricos, y es transmitido en el mensaje de navegación.

Metodología de Medición y Procesado

Medición:

- Medición de la Línea de Control: Mayor Precisión
- Medición Cinemática y Muestreo: Señal y Códigos
- Logística de Campo: La Trayectoria más corta

Procesado:

- Procesado de Posicionamiento Estático de la Línea de Control con **GPPS** usando **Efemérides Precisas**
- Ajuste de las observaciones estáticas con **GeoLab**
- Procesado de Posicionamiento Cinemático de los puntos de parcela y lindero con **P-Nav**

Metodología de Medición de Campo

En forma sucinta las operaciones de campo con los receptores GPS está diseñada en Procede para cumplir al menos los siguientes objetivos:

- Posicionamiento diferencial a partir de la estación activa más cercana.
- Monumentación y observación de una línea base en un ejido
- Procesado de datos en un postprocesado en forma estática
- Ajuste de las observaciones

Posicionamiento de la Línea de Control

2 Receptores

Estación Activa

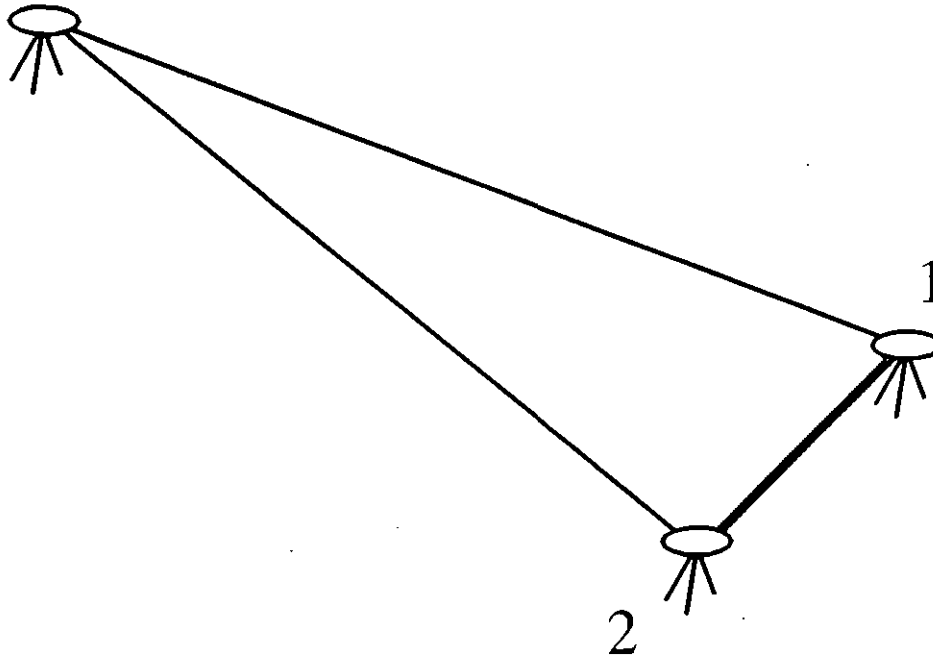

Posicionamiento de la Línea de Control

6 Receptores

Estación Activa

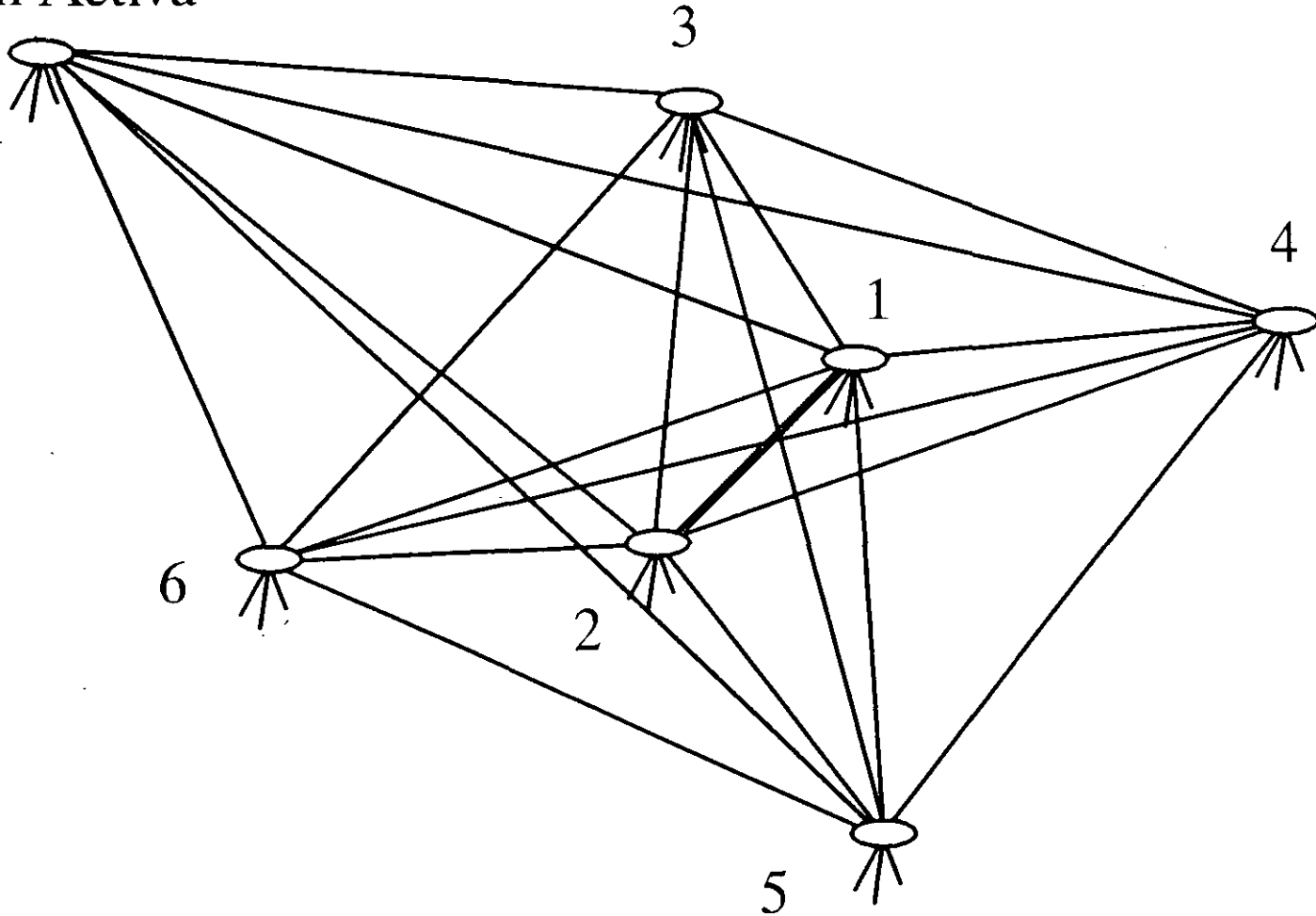

Inicialización y Muestreo: Código P

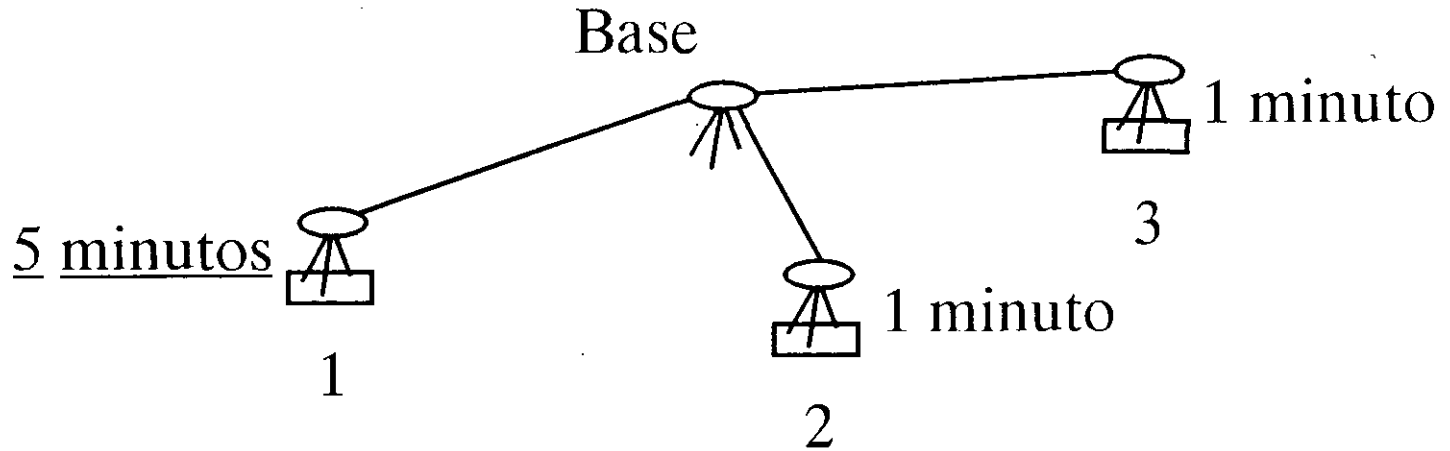

Sin pérdida de la señal:

- 5 minutos de inicialización
- 1 minuto por sitio
- 5 segundos de muestreo
- 12 muestras por sitio

Inicialización y Muestreo: Código C/A

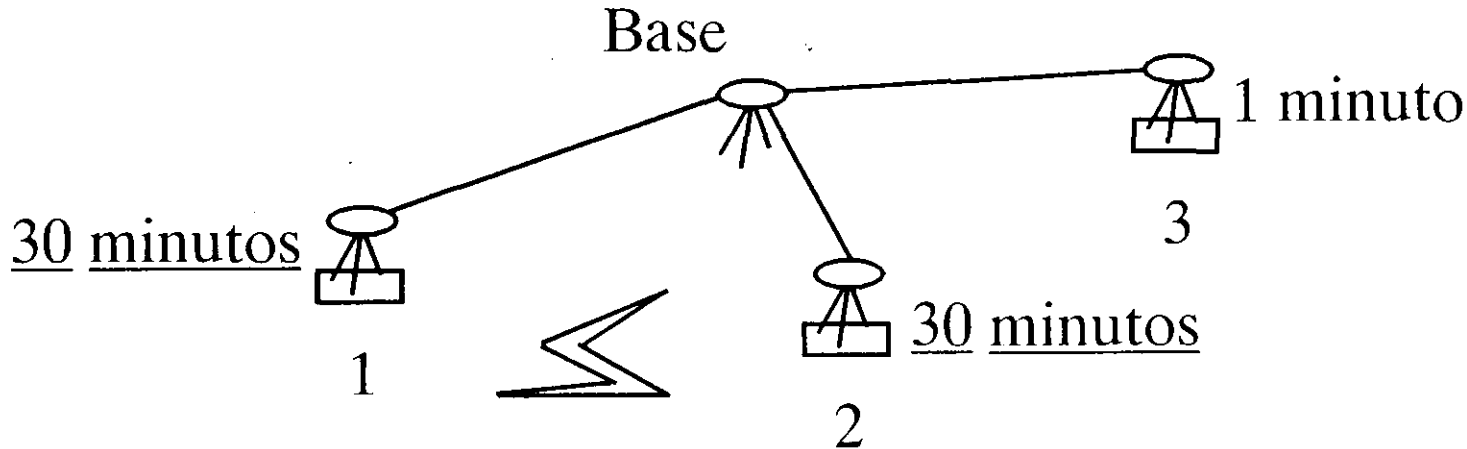

Con pérdida de la señal:

- 30 minutos de inicialización
- 30 minutos de re-inicialización
- 1 minuto por sitio
- 5 segundos de muestreo
- 12 muestras por sitio

Inicialización y Muestreo: Código P

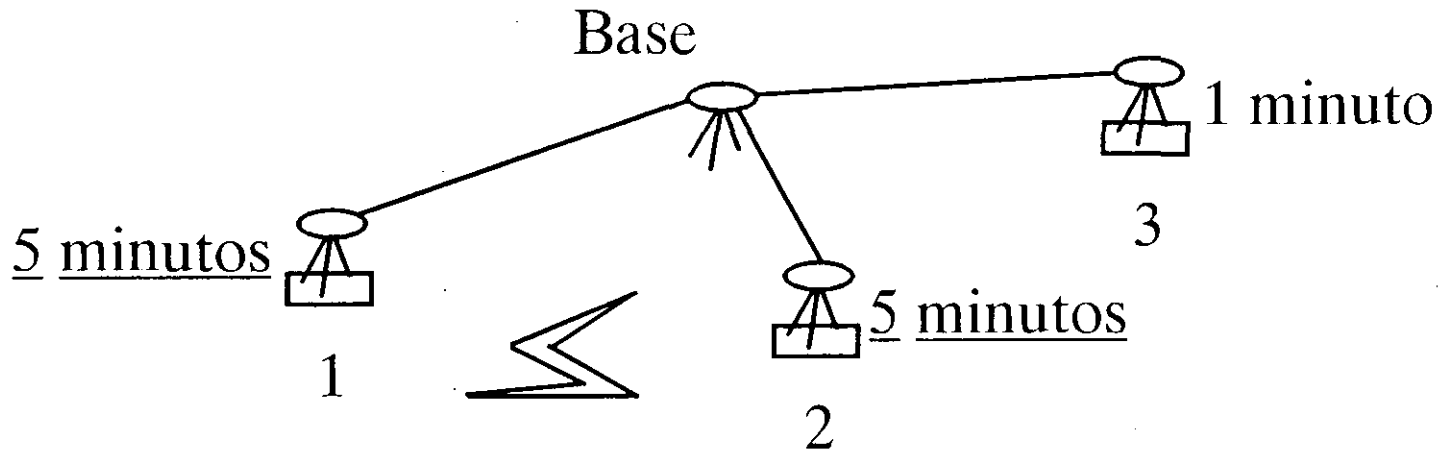

Con pérdida de la señal:

- 5 minutos de inicialización
- 5 minutos de re-inicialización
- 1 minuto por sitio
- 5 segundos de muestreo
- 12 muestras por sitio

Inicialización y Muestreo: Código C/A

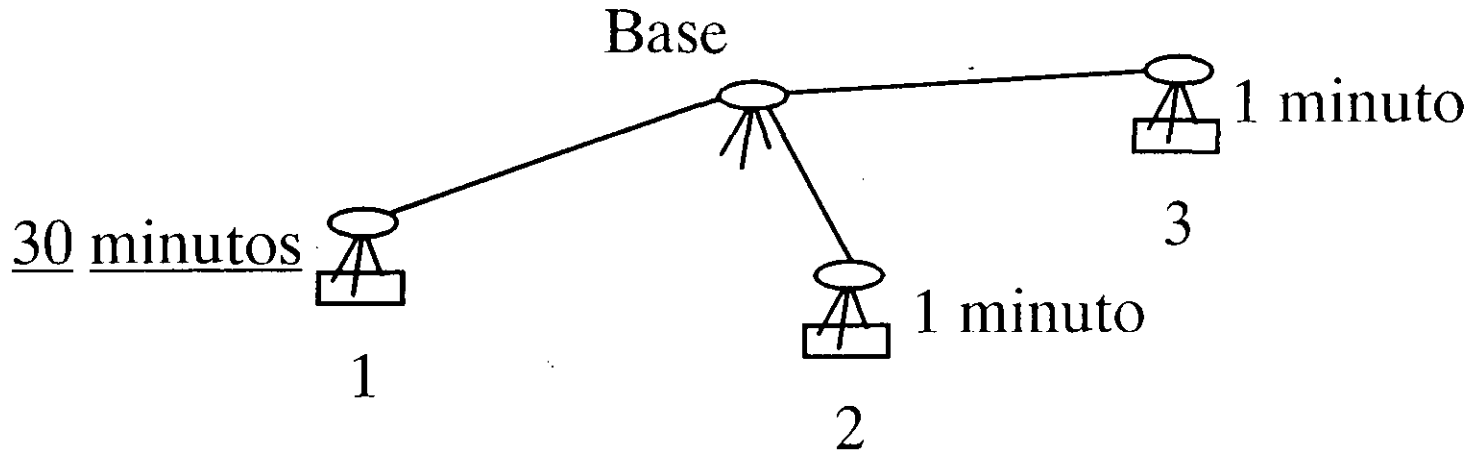

Sin pérdida de la señal:

- 30 minutos de inicialización
- 5 segundos de muestreo
- 1 minuto por sitio
- 12 muestras por sitio

La Regla de los Números

Al ejecutar una estrategia inteligente:

Cuando se sea diez veces más grande, a rodearlos;

Cuando se sea cinco veces más grande, a atacarlos;

Cuando se sea dos veces más grande, a dispersarlos;

Si el oponente está listo para atacar:

Cuando se sea menor en número, a evadirlos;

Cuando no se sea de igual número, a evitarlos.

Aún cuando un oponente menos numeroso tenga una posición muy fuerte, el oponente más numeroso lo vencerá.

Sun Tsu (circa 300 A.C).

El Arte de la Guerra, Capítulo 3: El Plan de Ataque,
Lección número 10, p. 48.

6 Receptores vs 3 Ejidos

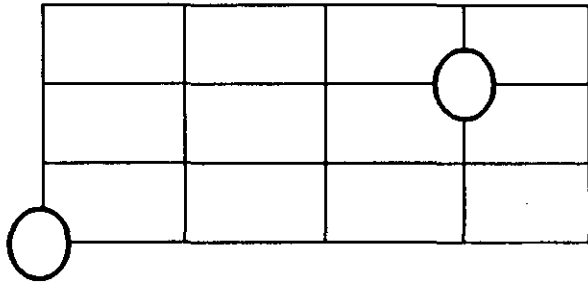

a) En paralelo con 3 brigadas: 19 épocas

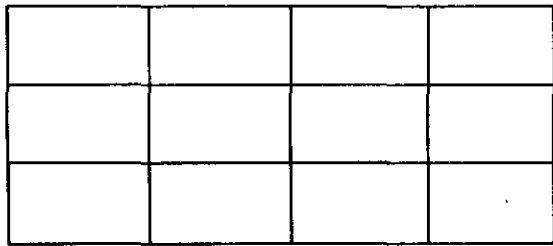
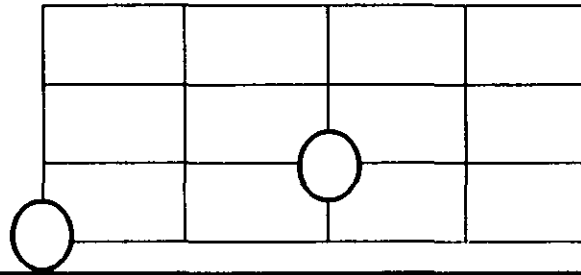
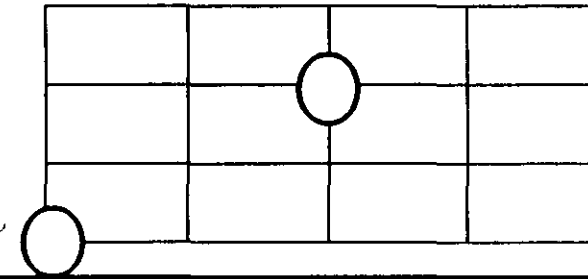

b) En serie con 1 brigada; 12 épocas

Conclusión:

Tiempo en Paralelo > Tiempo en Serie

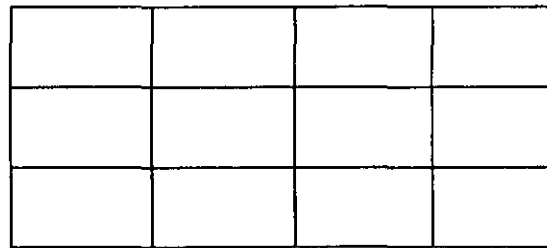
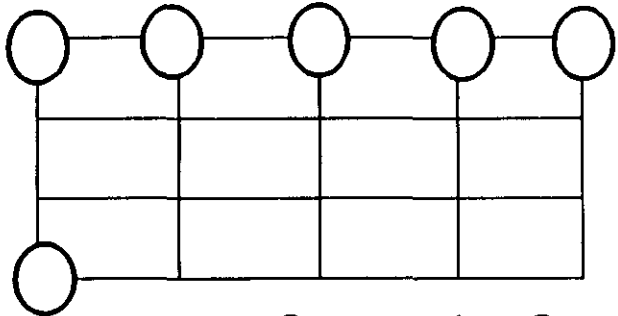

Optimización de un Levantamiento

Existen dos artículos sobre la optimización logística en el empleo de receptores GPS en el campo:

Snay, R.A. (1986). Network design strategies applicable to GPS surveys using three or four receivers. *Bulletin Géodésique* 60, 37-50.

Unguendoli, M. (1990). A rational approach to the use of a large number of GPS receivers. *Bulletin Géodésique* 64, 303-312.

Recomendaciones:

- Cada punto debe de ser ocupado el mismo número de veces.
- Ninguna línea debe de observarse más de una vez.
- Asegurarse de observar consecutivamente las estaciones más cercanas.

El Ejido Ideal: Plano y Regular

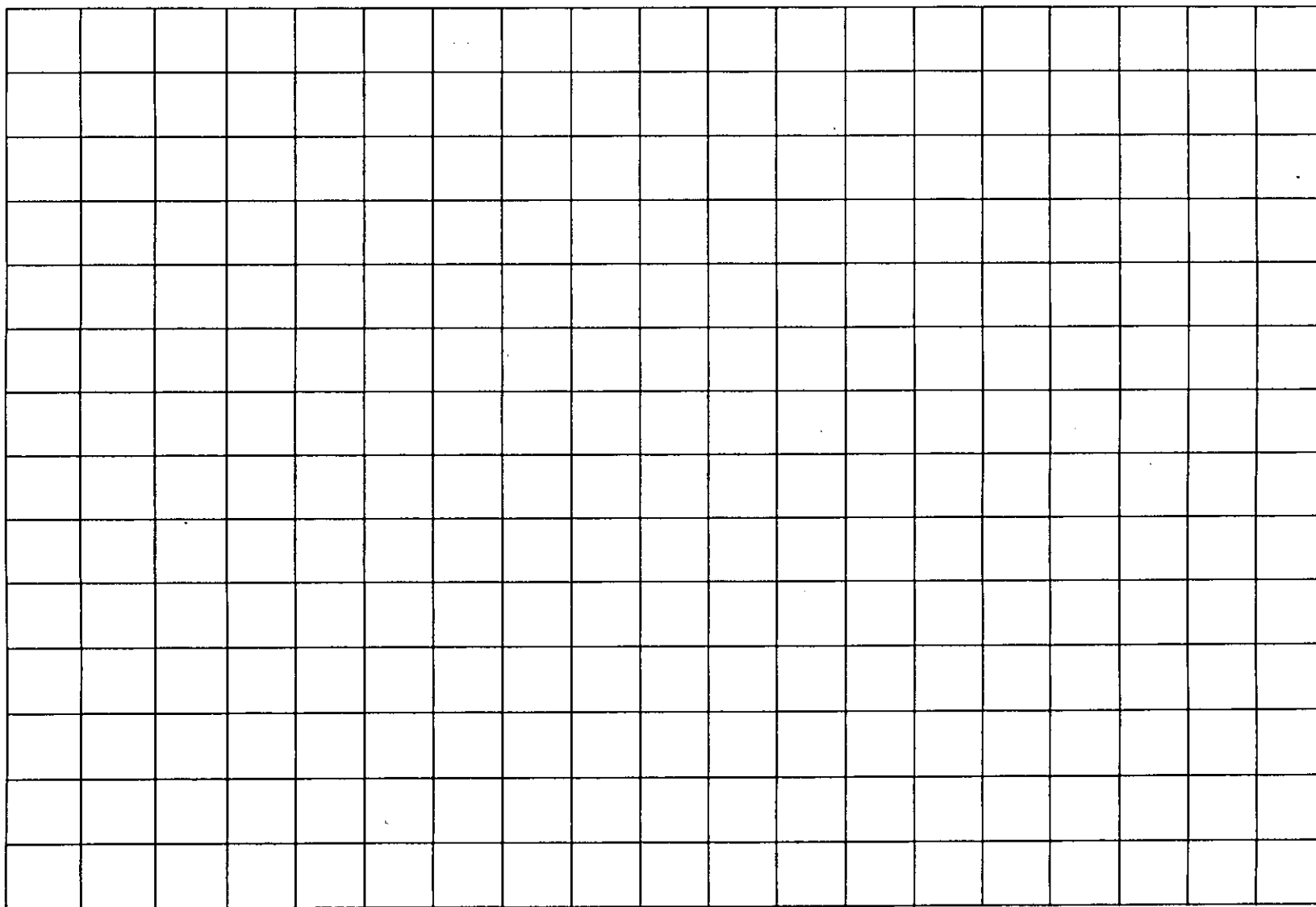

6 Receptores en cada Ejido (a)

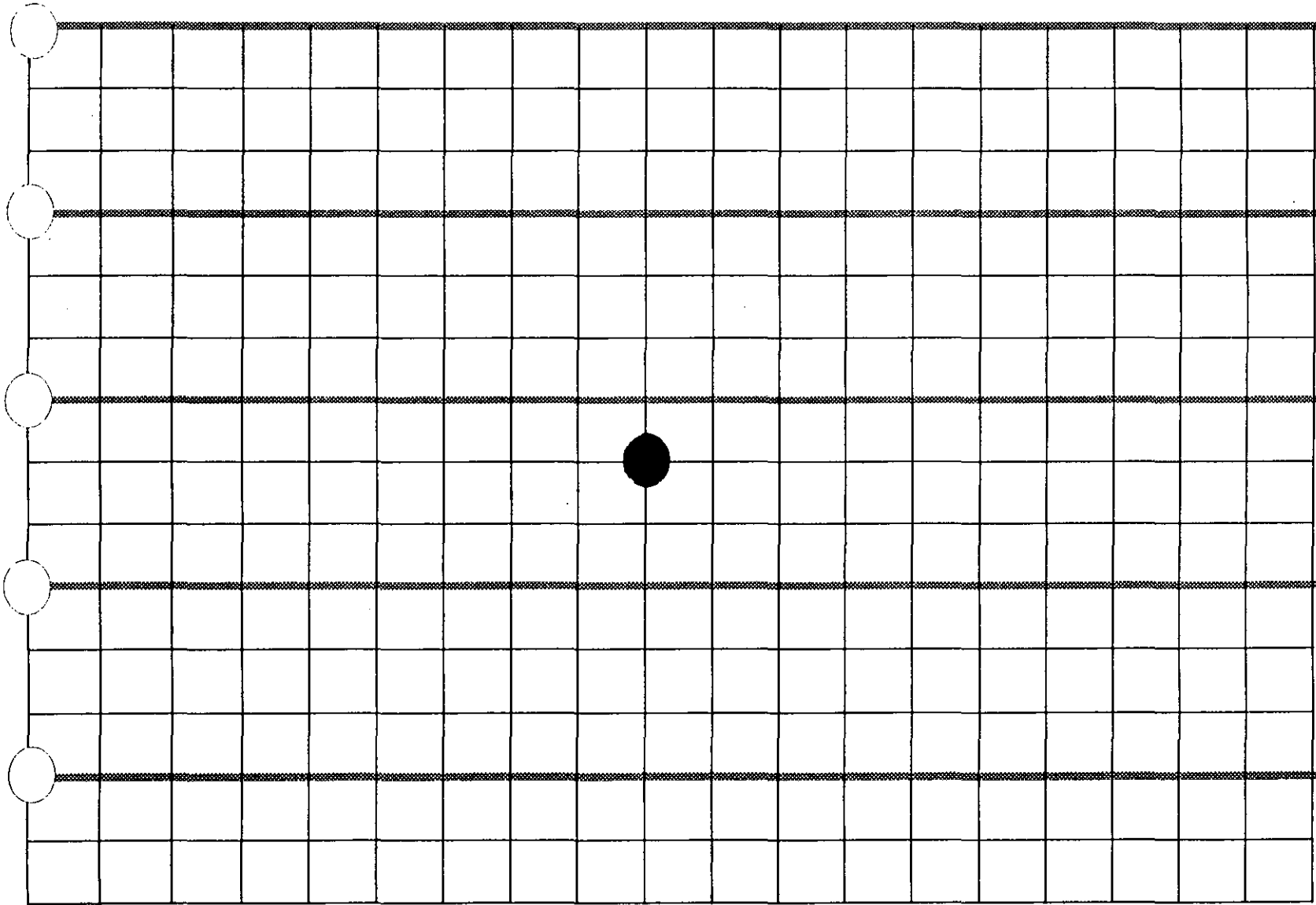

Geometrix - Geodetic and Hydrographic Research Inc.

6 Receptores en cada Ejido (b)

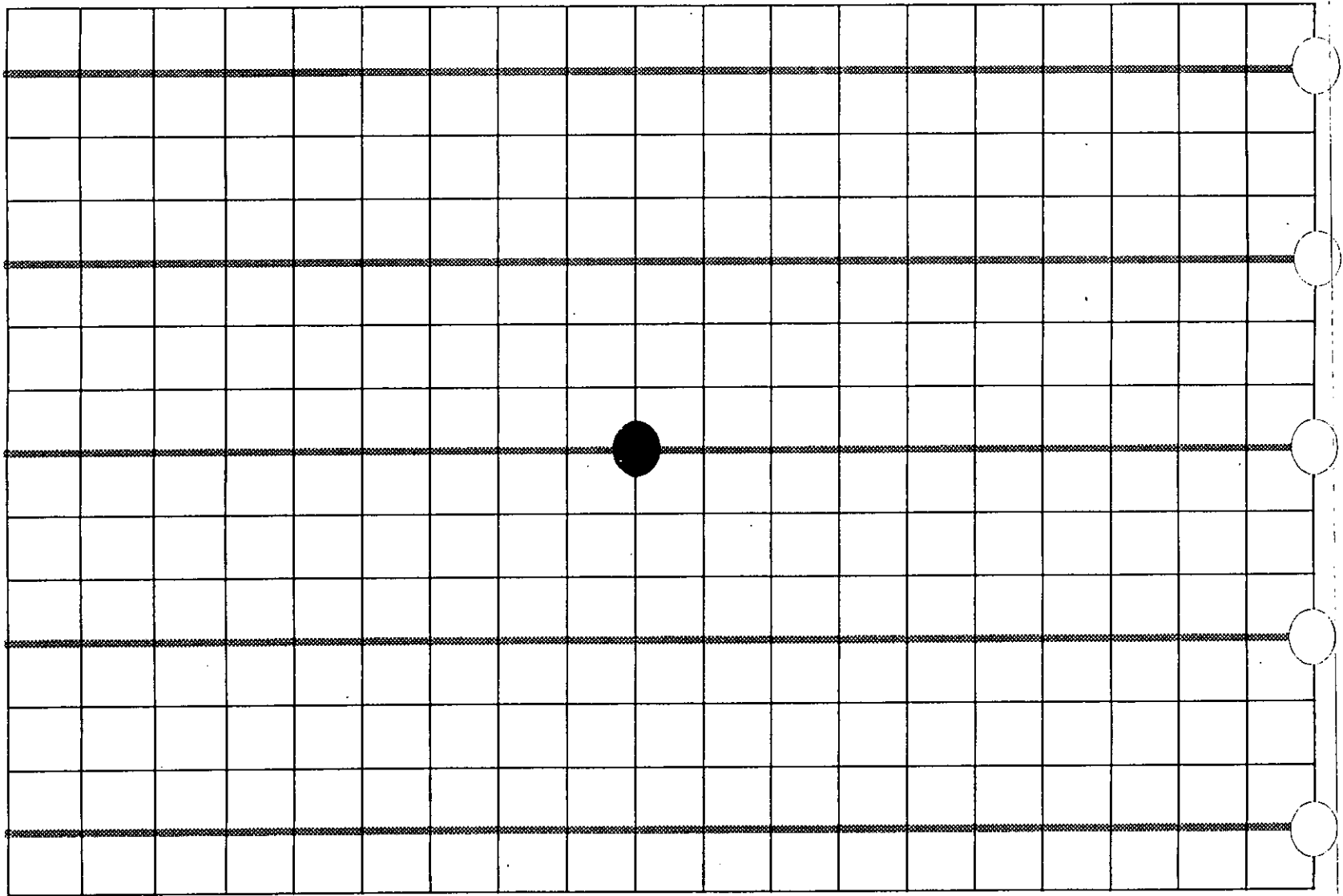

Geometrix - Geodetic and Hydrographic Research Inc.

6 Receptores en cada Ejido (c)

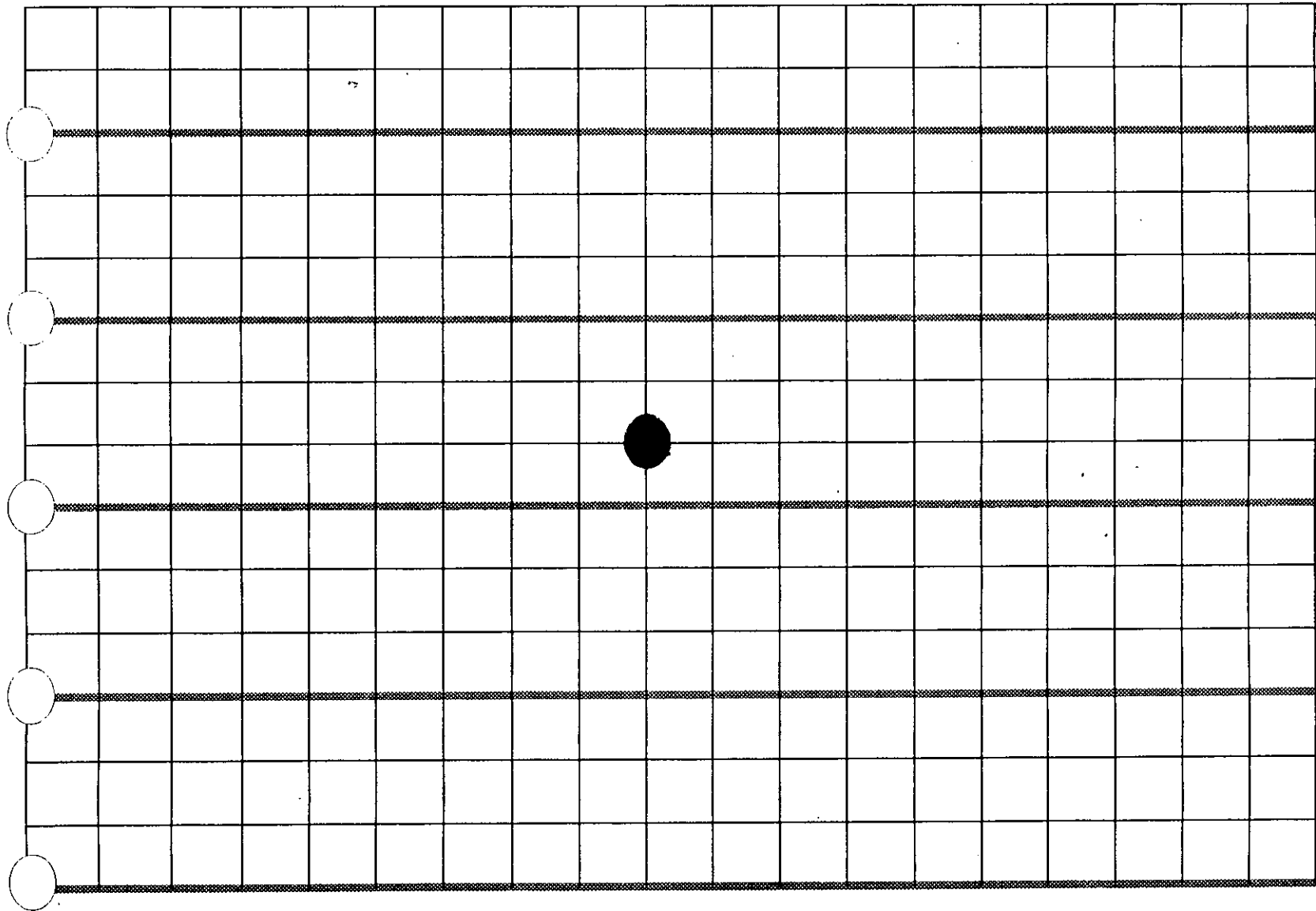

Metodología de Procesado de Datos

Los siguientes pasos se siguen al procesar los datos:

- Pre-análisis de las Mediciones
- Edición de los Datos Observados
- Procesado Estático: Diferencias simples, dobles y triples.
- Ajuste de las Observaciones

Sugerencias para Optimizar Precisión y Tiempos

- Pre-análisis de DOP y el punto inicial
- No sólo dos puntos sino todo ó lo más posible del ejido
- Levantamiento Cinemático ó sus variaciones
- Logística de campo en serie y no en paralelo

Conclusiones

- Las redes tridimensionales y las observaciones GPS están sujetas a procesos de optimización en su precisión
- Las observaciones GPS también están sujetas a procesos de optimización en su tiempo de observación
- Los procedimientos actualmente se pueden mejorar considerablemente reemplazando el posicionamiento estático por cinemático y el levantamiento en paralelo por un levantamiento en serie.

Conclusions

ECDIS is made possible by the availability and advancement of various enabling technologies

ECDIS is a valuable information management tool designed to routinely confront increased marine traffic in confined waters

ECDIS most important contribution lies in the prevention of environmental accidents and the loss of life and property

ECDIS is the object of great attention by national and international organizations which aim to establish quality standards and promote its continuous development

A Glossary of Terms

Acronym	Explanation
EC	Electronic Chart
ECDIS	Electronic Chart Display and Information System
ENC	Electronic Navigation Chart
ECDB	Electronic Chart Data Base
SENC	System Electronic Navigation Chart

Key Factors Involved in the Future Development of ECDIS

Further development of enabling technologies

Establishment of standards by regulatory bodies

Development of an Electronic Chart Data Base (ECDB)

Creation of the infrastructure to deliver data and updates

Concern for the environment, and the loss of property and life

Acceptance in the commercial market

Advantages and Disadvantages of Raster and Vector Information

	Raster	Vector
Advantages	Inexpensive: color scanners are fast and accurate	Flexible: easy overlays on demand
Disadvantages	Inflexible: all information all of the time	Expensive: digitizing and editing

Raster and Vector Information

The two basic formats in which digital information can be stored are:

- ***Raster:***

Scalar values described as a regular grid of cells or pixels

- ***Vector:***

Geometric elements expressing magnitude, direction and connectivity

Scientific and Technical Obstacles

Two of the most important scientific and technical obstacles confronted by the international hydrographic community during the development of ECDIS are:

- **Collection of digital information with a worldwide coverage with a minimum standard of accuracy to develop an Electronic Chart Data Base (ECDB)**
- **Topologic organization of all the features in ECDIS to allow for color coding and "fill in" of areas and polygons**

Objectives of the IMO ECDIS Standard

The objectives of the future IMO ECDIS standard are:

- **To assure a minimum standard of quality and functionality**
- **To resolve the legal and liability issues surrounding the use of ECDIS**
- **To further the progress of ECDIS and its easy addition to integrated vessel management systems in the future**

IMO-IHO Regulatory Premise

The underlying aim of regulatory international bodies in the implementation of ECDIS standards is to enable this technology to become functionally equivalent to the conventional paper chart for carriage purposes under the Safety of Life at Sea (SOLAS) Convention

International Hydrographic Organization

IHO Committee on Electronic Charts

**Specifications
Working Group**

**Definitions
Working Group**

**Updating
Working Group**

**Quality of Digital Data
Working Group**

**Data Base
Working Group**

**Colours and Symbols
Working Group**

International Organizations

International
Maritime
Organization

International
Telecommunications
Union

International
Hydrographic
Organization

Committee
on Safety of
Navigation

International Radio
Consultative
Committee

Committee on
Electronic Charts

IMO-IHO
Harmonization
Committee on
Electronic Charts

International
Telephone and
Telegraph
Consultative
Committee

Committee on
the Exchange
of Digital Data

International Cooperation

Several International organizations participate actively in the implementation of ECDIS standards:

- **International Maritime Organization (IMO)**
- **International Telecommunications Union (ITU)**
- **International Hydrographic Organization (IHO)**

ECDIS Alarms

Some ECDIS already contain audible and visual alarms as warnings against visible or invisible navigation hazards:

- **Heading**
- **Water Depth**
- **Distance from danger points**
- **Distance from intended course**

ECDIS Display

ECDIS currently supports control over the display of the following among many other features:

- **Vessel Outline: shape and orientation**
- **Chart Scale and Orientation: true north or course**
- **Chart Scroll: true or relative motion**
- **Vectors: speed and direction**
- **Predicted Vessel Position**
- **Route Points including search grids**

ECDIS Strategic Advantages

- **Location and planned track in real-time**
- **Position relative to other vessels, charted features and navigation hazards**
- **Synchronized radar image with chart data**
- **Customizable graphics display screen**
- **Predict and extrapolate vessel's position**

High Speed Graphics

Today's systems include various kinds of accelerated displays:

- **XGA, TI 34010 or 34020, local bus for PC architectures**
- **GX, GX plus and GT for Sun**
- **CRX for HP**
- **VGXT and Reality Engine for Silicon Graphics**

High Resolution Displays

Computer and terminal electronic displays have shown a dramatic improvement in graphic resolution defined in terms of horizontal by vertical picture elements (pixels) and the maximum amount of colors displayed:

From 640 x 480 to 1024 x 768 SVGA (8 bit color) for PC and Mac computers available today;

1280 x 1024 (8 and 24 bit color) for Unix Workstations and X terminals available today; and

1600 x 1280 and beyond (24 bit color) for Unix Workstations soon

Computer Systems

Computer systems have increased in performance doubling their speed by a factor of two and decreasing in price by half every 18 months for the last five years.

Today's systems contain:

- **Fast RISC processor units including parallel arrays**
- **Large amounts of random access memory; and**
- **Faster and higher density storage devices**

Topological Data Model

Relationship between the DIGEST Topological Data Model and the proposed DX-90 Topological Object Data Model

	DIGEST	DX-90
Object Level	Composite Object Simple Object	Composite Object Simple Object Picture Object
Feature Level	Text, Point, Line, and Area	Text, Point, and Line
Primitive Level	Point, Edge, Face, and Node	Point, Edge, Face Node, Simplex, and Vertex

Harmonization Efforts

SDTS

DIGEST

DX-90

**Feature and
Attribute Coding
Catalog FACC**

**Object
Catalog**

International Digital Exchange Standards

DIGEST - Digital Geographic Information Exchange Standard:
A defined standard prepared by the Digital Geographic Information Working Group with membership from 11 nations

SDTS - Data Transfer: A general standard prepared by the American Congress for Surveying and Mapping in the US

DX90 and Object Catalog - Transfer Standard for Digital Hydrographic Data: A defined standard adopted by IHO and contained in Special Publication 57

Measures of Generalization and Length and Direction of the Generalized Line

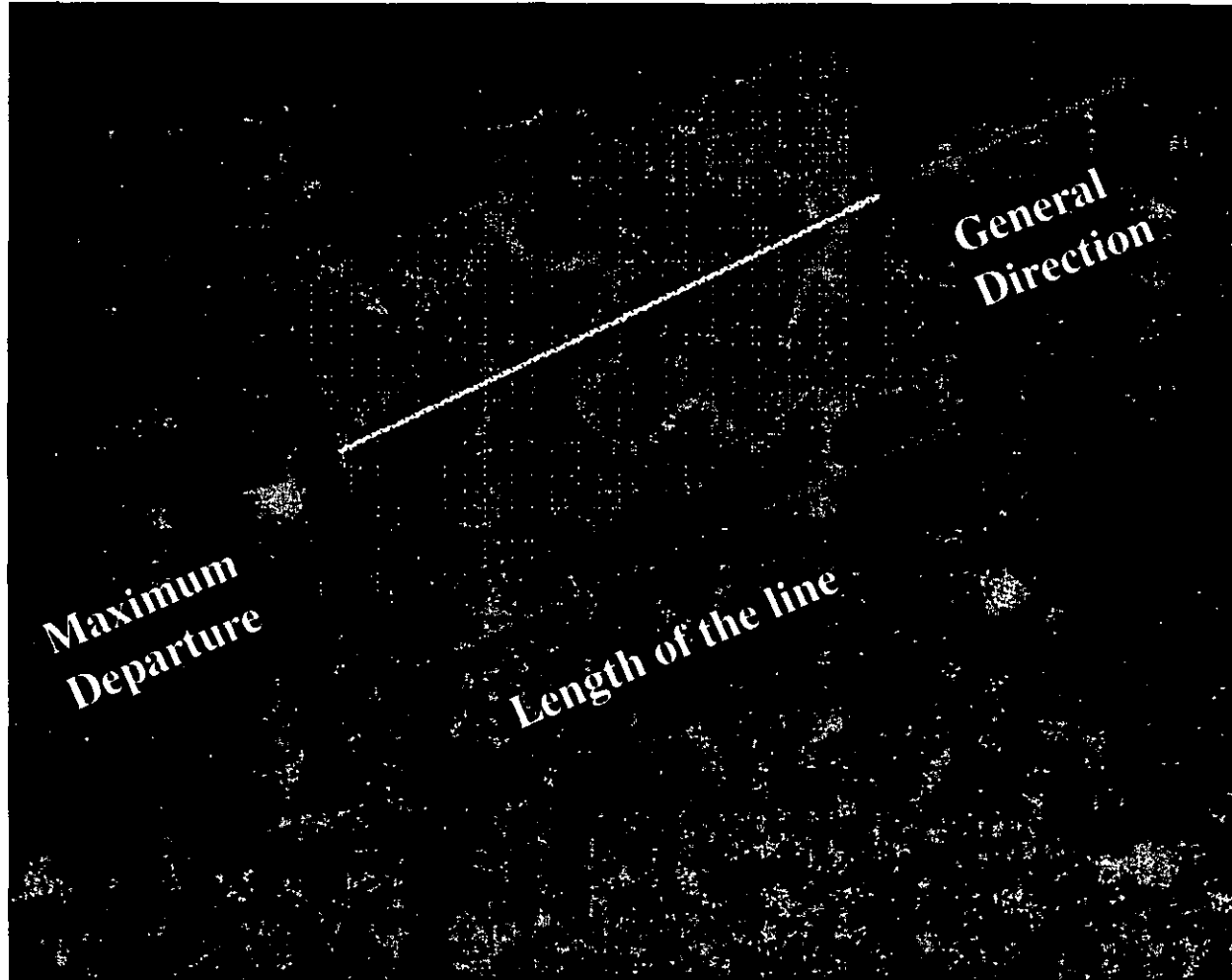

0/11

Successive Generalization of a Coast

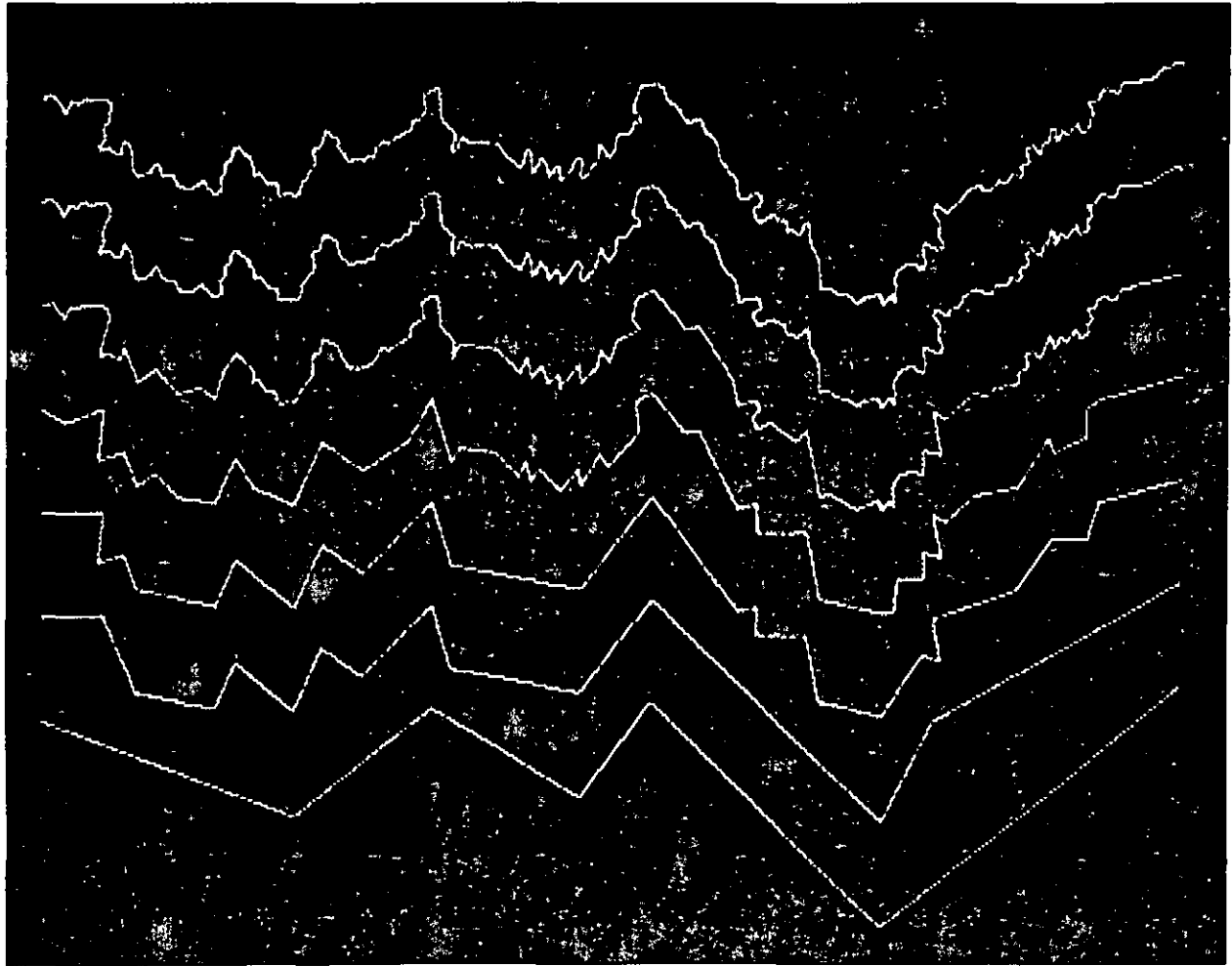

104

Line Generalization

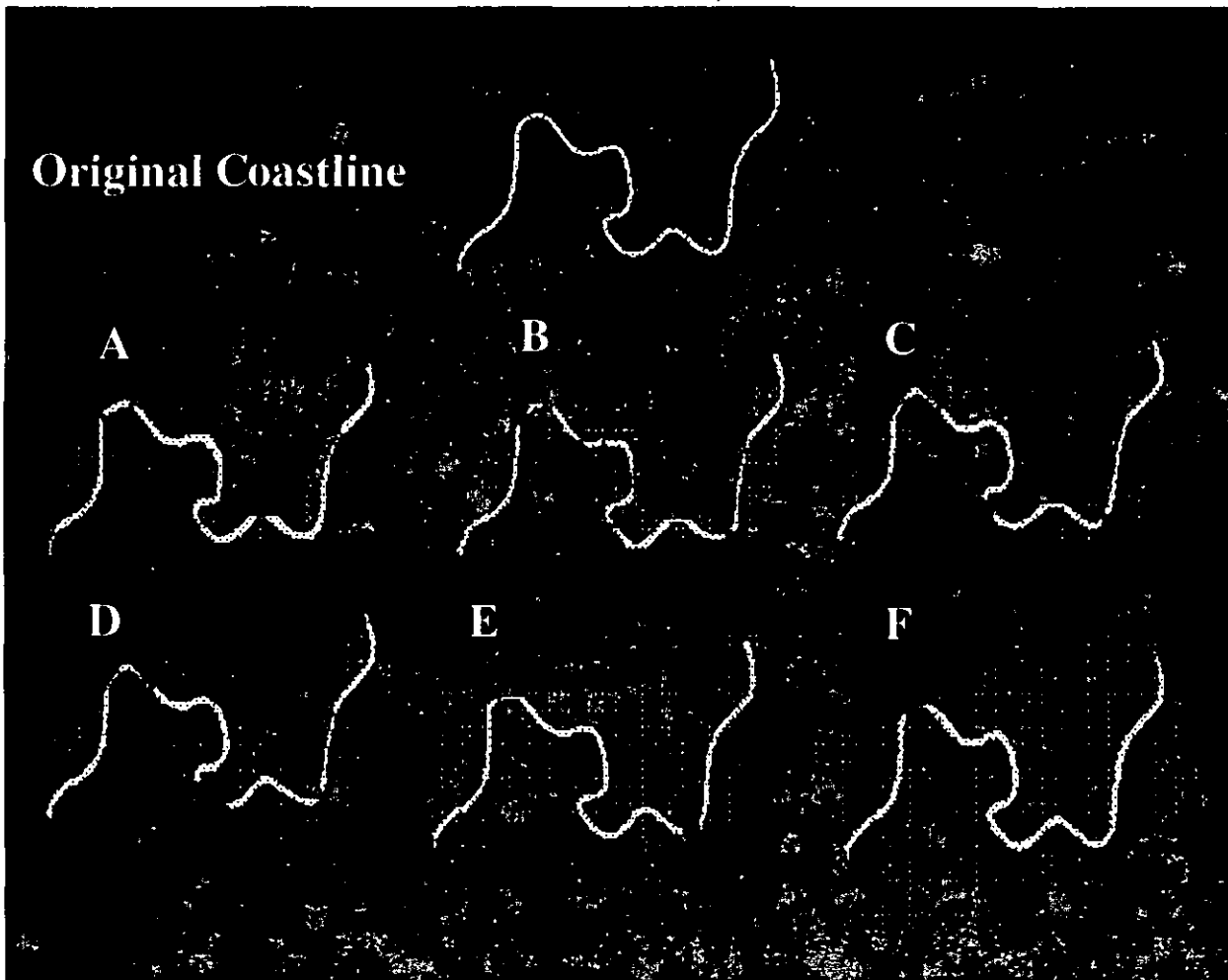

142

Geographic Information Systems

A GIS is a set of hardware and software tools designed to collect, store, retrieve, transform, and display spatial data.

Three key issues confronted by GIS technologies are also related to the development of ECDIS:

- **Real Time Line Generalization**
- **International Digital Data Exchange Standards**
- **Topologic Relationships: entities and attributes**

Positioning Modes

Positioning	Static	Kinematic
Point	Geo-referencing	Low Accuracy Navigation
Differential	Geodynamics and Geodesy	High Accuracy Navigation

10/1

NAVSTAR GPS Structure

GPS is composed of three segments:

- **Space Segment: 21 satellites**
- **Control Segment: 6 control stations**
- **User Segment: civilian and military users**

Very Low Frequency (VLF) Positioning Systems

System	Mode	Mobiles	Instrumental Accuracy	Range
Omega	Hyperbolic	unlimited	1852 m	Global

Low Frequency (LF) Positioning Systems

System	Mode	Mobiles	Instrumental Accuracy	Range
LORAN C	Rho/Rho Hyperbolic	unlimited	50 m	2000 km
Accufix and Pulse 8	Rho/Rho Hyperbolic	unlimited	100 m	500-800 km

Medium Frequency (MF) Positioning Systems

System	Mode	Mobiles	Instrumental Accuracy	Range
ONI Spot	Range/Range	unlimited	1 m	700 km
ONI Microphase	Range/Range	unlimited	1 m	700 km
Cubic Western Argo	Range/Range Hyperbolic	7 - 12 unlimited	10 m	700 km
Racal HyperFix	Range/Range Hyperbolic	6 unlimited	1 m	700 km

Ultra High Frequency (UHF) Positioning System

System	Mode	Mobiles	Instrumental Accuracy	Range
SERCE L Syledis MR3, SR3	Range/Range Hyperbolic	up to 4 unlimited	1 m	400 km
Thompson CSF Trident III	Range/Range	50 max	3 m	250 km
MAXIRAN	Range/Range	6	3 m	370 km
Del Norte UHF Trisponder	Range/Range	8	2 m	3 * LOS

Super High Frequency (SHF) Positioning Systems

System	Mode	Mobiles	Instrumental Accuracy	Range
Motorola Mini Ranger III	Range/Range	10 sharing	2 m	37 km
Motorola Mini Ranger IV	Range/Range	10 sharing	2 m	37 km - 74 km
Motorola Falcon IV	Range/Range	20 sharing	2 m	37 km - 74 km
Motorola Falcon 484	Range/Range	20 sharing	2 m	37 km - 74 km
Cubic Autotape DM	Range/Range	1	0.5 m	150 km
Tellurometer MRD1	Range/Range	up to 6	1 m + 3*10d6*D	100 km
Tellurometer Hydroflex	Range/Range	6	1 m + 3*10d6*D	40 km
CHL Artemis Mk III	Range/Bearing	1	1.5 m, 0.03 deg	30 km
ODOM Aztrac	Range/Azimuth	1	1 m	5 km - 20 km
SPC Audister 8D-100	Range/Range	1	0.1 m	100 km
Microfix 100C	Range	1	0.1 m + 3 ppm	60 km
Del Norte Trisponder	Range/Range	8 sharing	1 m	80 km

The Radio Spectrum

- Super High Frequency SHF 3 GHz - 30 GHz
- Ultra High Frequency UHF 300 MHz - 3 GHz
- Very High Frequency VHF 30 MHz - 300 MHz
- High Frequency HF 3 MHz - 30 MHz
- Medium Frequency MF 300 kHz - 3 MHz
- Low Frequency LF 30 kHz - 300 kHz
- Very Low Frequency VLF 10 kHz - 30 kHz

Real Time Positioning Systems

- **Land Based Radio Positioning Systems:**

- ◆ **Super High Frequency** **SHF**
- ◆ **Ultra High Frequency** **UHF**
- ◆ **Medium Frequency** **MF**
- ◆ **Low Frequency** **LF**
- ◆ **Very Low Frequency** **VLF**

- **Satellite Positioning Systems:**

- ◆ **Global Positioning System** **GPS**
- ◆ **Global Navigation Satellite System** **GLONASS**

ECDIS Components

ECDIS is made possible by various enabling technologies:

- **Real Time Positioning Systems**
- **Digital Radar**
- **Geographic Information Systems**
- **Powerful Computer Systems**
- **High Resolution Displays**

ECDIS Objectives

ECDIS is currently designed to meet the following objectives:

to reduce personal casualties, environmental damage, and economic losses by helping avoid the incidence of collisions and groundings

to improve the efficiency of vessel operation through reduced navigation workload, improved planning, and improved track-keeping

to become an additional component of an integrated system for more efficient and effective vessel management

The Electronic Chart Display and Information System (ECDIS)

ECDIS is a rapidly evolving concept but there is already widespread consensus among the international maritime community in relation to three key areas:

- **Design Objectives**
- **Software and Hardware Components**
- **Strategic Advantages**

A Mariner's Wishlist

The task of safe navigation could be accomplished more easily if the following tools became available:

an information management tool to interpret the output of multiple independent sensors

a real time navigation tool, i.e., real time positioning and geographic display

a warning tool to help avoid the risks of grounding and collision

An Introduction to the Electronic Chart Display and Information System

Galo Carrera, CEO

Geometrix - Geodetic and Hydrographic Research Inc.
Dartmouth, Nova Scotia, Canada

Conventional Navigation Tools

- Paper nautical charts: Historic positions plotted manually
- Individual sensors controlled separately:

Positioning Systems	Gyrocompass
Digital Radar	Echosounder
Weather Sensors	Speed Log

Today's Navigation Demands

challenges:

- Increased Harbour traffic and tight schedules
- Attention to multiple independent displays on the bridge
- Faster and larger ships whose drafts leave very small margins for error

A Mariner's Paradox

As the number of displays on the bridge grows, the time actually devoted by mariners to the safe navigation of their vessel shrinks.

1/2
Question: At what point does the addition of an extra support system display become a burden *instead* of an aid to safe navigation?

A Multiple Answer Question

Question: In view of the valuable information provided by an ever increasing number of support systems and sensors displays on the bridge, a mariner should:

- A. Add every new display regardless of their number
- B. Increase the number of crew members
- C. Build a larger bridge
- D. Get a larger vessel to do the job
- E. None of the above

ECDIS Implementation

The following key requirements in the practical implementation of ECDIS remain to be resolved:

- **Display:** minimum and standard content, size, resolution, colors, and symbols
- **Functionality:** minimum required tasks and standard user interface
- **Data Exchange Format:** adoption of the proposed DX90 format
- **Updates:** feasibility and redundancy

A Multiple Answer Question

Question: In view of the valuable information provided by an ever increasing number of support systems and sensors displays on the bridge, a mariner should:

- A. Add every new display regardless of their number**
- B. Increase the number of crew members**
- C. Build a larger bridge**
- D. Get a larger vessel to do the job**
- E. None of the above**

ECDIS Implementation

The following key requirements in the practical implementation of ECDIS remain to be resolved:

- ***Display:* minimum and standard content, size, resolution, colors, and symbols**
- ***Functionality:* minimum required tasks and standard user interface**
- ***Data Exchange Format:* adoption of the proposed DX90 format**
- ***Updates:* feasibility and redundancy**

Modern Navigation Demands

Today's mariners confront important challenges:

- **Increased Harbour traffic and tight schedules**
- **Attention to multiple independent displays on the bridge**
- **Faster and larger ships whose drafts leave very small margins for error**

A Mariner's Paradox

As the number of displays on the bridge grows, the time actually devoted by mariners to the safe navigation of their vessel shrinks.

Question: At what point does the addition of an extra support system display become a burden instead of an aid to safe navigation?